

**TECE**  
close to you

**ГОТОВЫЕ  
РЕШЕНИЯ  
ДЛЯ ВАННЫХ  
КОМНАТ**

**10.2020**



# КОМПЛЕКТЫ ДЛЯ УСТАНОВКИ ПОДВЕСНОГО УНИТАЗА

Оптимальные по соотношению цена/качество комплекты для установки подвесного унитаза на базе модуля упрощенной конструкции. Комплекты содержат все необходимое: застенный модуль, панель смыва, крепеж к стене и звукоизоляционную прокладку.

Благодаря продуманной конструкции смывной бачок панели смыва TECE имеют небольшие размеры, что делает идеальным применение продукции TECE в самых разнообразных интерьерах выполненных с применением современных отделочных материалов. Материал бачка и технология его изготовления обеспечивают ударопрочность и стойкость к низким температурам.

Доступ к содержимому бачка производится через отверстие для панели смыва, при этом все элементы внутренней конструкции легко извлекаются и обслуживаются. Использование подвесного унитаза вместо стандартного напольного экономит пространство в туалетной комнате и значительно упрощает процесс уборки помещения.

Модуль TECEbase выдерживает нагрузку до 400 кг, что обусловлено конструкцией, надежностью используемых материалов и постоянным контролем качества.

Гарантия на модуль TECEbase 10 лет.

## Застенный модуль TECEbase для установки подвесного унитаза (h=1120 мм)

- Комплект крепежных элементов для установки модуля
- Смывной бачок объемом 10 л, выборочный слив большого (4,5/6/7,5/9 л) или малого (3 л) объема воды
- Комплект крепежных элементов для установки унитаза (установочное расстояние 180 мм)
- Комплект патрубков с резиновыми манжетами для подсоединения унитаза
- Фановый отвод 90/100 мм
- Комплект защитных заглушек для патрубков
- Шаблон для отделки отверстия под панель смыва

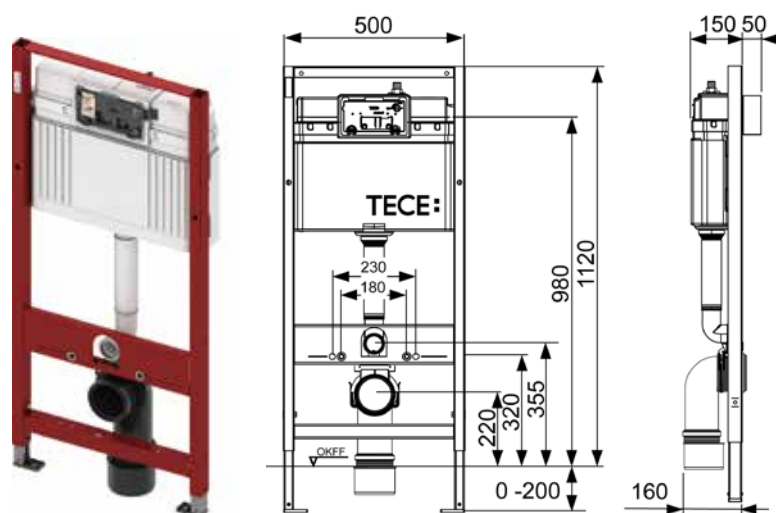

Прокладка звукоизоляционная для унитазов



Комплект для крепления модуля



## Подвесной унитаз TECE V04



### Комплект поставки:

- Унитаз, включая крепежные элементы
- Сиденье с крышкой с микролифтом

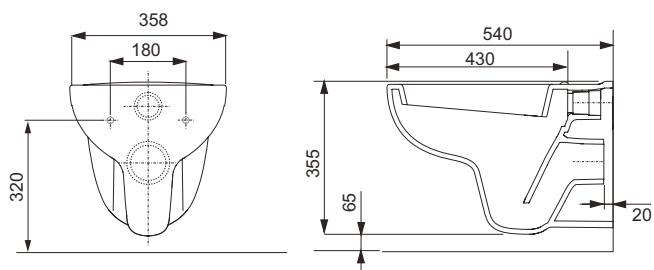

### Технические характеристики

#### Унитаз:

Материал	Санфаянс
Цвет	Белый
Метод монтажа	Открытый крепеж
Форма чаши	С ободком
Установочное расстояние между шпильками	180 мм

## Подвесной унитаз TECEone



### Комплект поставки:

- Унитаз, включая крепежные элементы скрытого монтажа
- Предварительно установленное крепление для сиденья унитаза
- Сиденье с крышкой с микролифтом

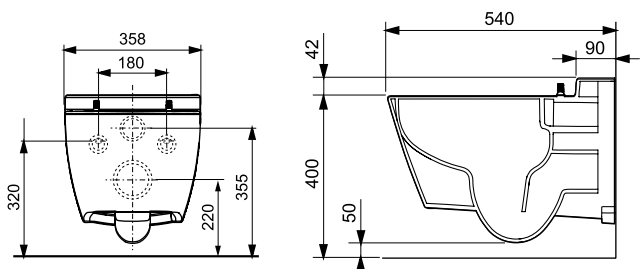

### Технические характеристики

#### Унитаз:

Материал	Сантехническая керамика
Цвет	Белый
Метод монтажа	Скрытый крепеж
Форма чаши	Безободковая
Установочное расстояние между шпильками	180 мм

# КОМПЛЕКТЫ ДЛЯ УСТАНОВКИ ПОДВЕСНЫХ УНИТАЗОВ

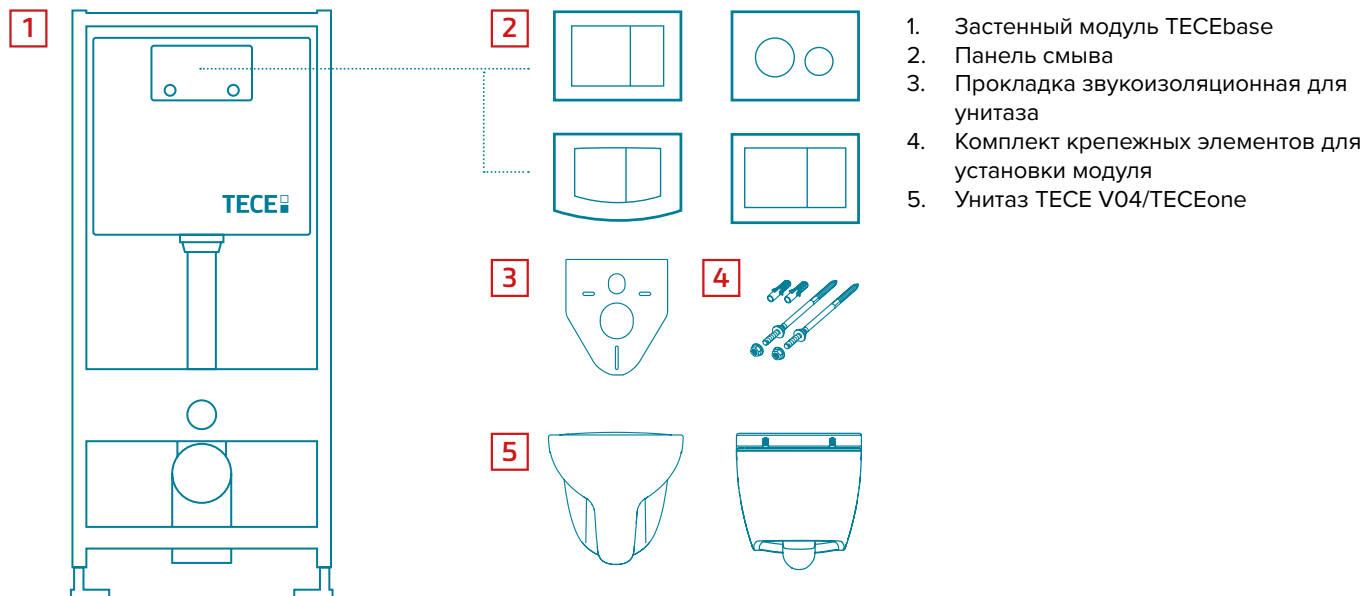

Панель смыва	Без унитаза	С унитазом TECE V04	С унитазом TECEone
TECEnow Черная матовая 	K400407  <b>220 €</b>	K400407.WC1  <b>335 €</b>	K400407.WC2  <b>670 €</b>
TECEnow Черная глянцевая 	K400403  <b>220 €</b>	K400403.WC1  <b>335 €</b>	K400403.WC2  <b>670 €</b>
TECEnow Хром глянцевый 	9400012  <b>215 €</b>	9400012.WC1  <b>330 €</b>	9400012.WC2  <b>665 €</b>
TECEnow Белая 	9400013  <b>185 €</b>	9400013.WC1  <b>300 €</b>	9400013.WC2  <b>635 €</b>

Панель смыва	Без унитаза	С унитазом TECE V04	С унитазом TECEone
<p>TECEloop Хром глянцевый</p> 	K400626	K400626.WC1	K400626.WC2
	<b>225 €</b>	<b>340 €</b>	<b>675 €</b>
<p>TECEloop Белая</p> 	K400600	K400600.WC1	K400600.WC2
	<b>195 €</b>	<b>310 €</b>	<b>645 €</b>
<p>TECEambia Хром глянцевый</p> 	9400005	9400005.WC1	9400005.WC2
	<b>205 €</b>	<b>320 €</b>	<b>655 €</b>
<p>TECElambia Белая</p> 	K400200	K400200.WC1	K400200.WC2
	<b>175 €</b>	<b>290 €</b>	<b>625 €</b>
<p>TECEbase Хром глянцевый</p> 		9400006.WC1	
		<b>310 €</b>	
<p>TECEbase Белая</p> 		9400000.WC1	
		<b>280 €</b>	

# ПАНЕЛИ СМЫВА ТЕСЕ

Панель смыва ТЕСЕpow

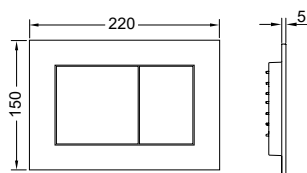

Пластиковая  
Цвет: черный матовый

Панель смыва ТЕСЕpow

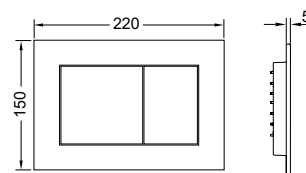

Пластиковая  
Цвет: черный глянцевый

Панель смыва ТЕСЕpow

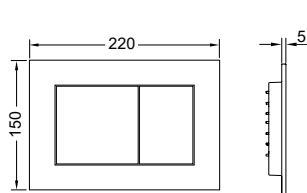
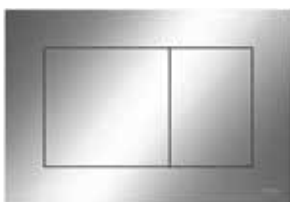

Пластиковая  
Цвет: хром глянцевый

Панель смыва ТЕСЕpow

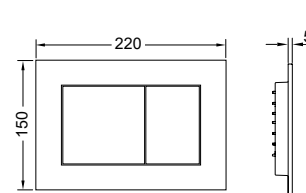
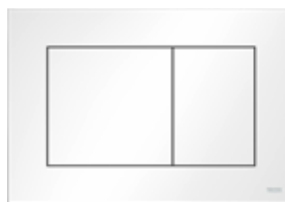

Пластиковая  
Цвет: белый

Панель смыва ТЕСЕloop

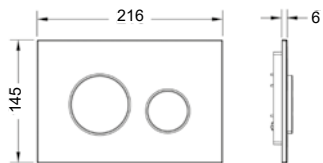
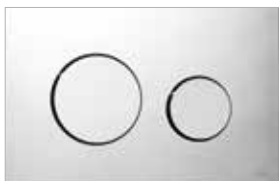

Пластиковая  
Цвет: хром глянцевый

Панель смыва ТЕСЕloop

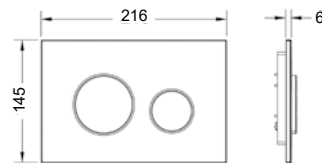

Пластиковая  
Цвет: белый

Панель смыва ТЕСЕambia

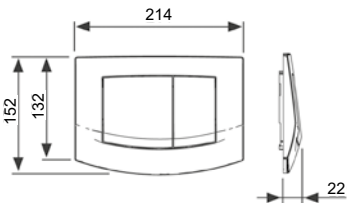
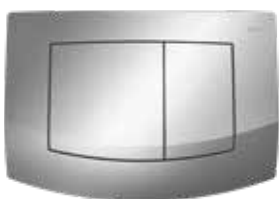

Пластиковая  
Цвет: хром глянцевый

Панель смыва ТЕСЕambia

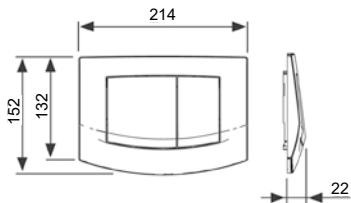
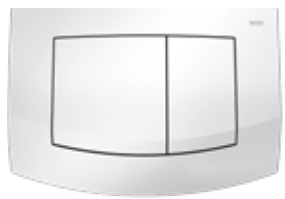

Пластиковая  
Цвет: белый

Панель смыва ТЕСЕbase

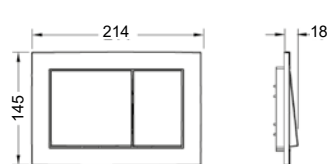

Пластиковая  
Цвет: хром глянцевый

Панель смыва ТЕСЕbase

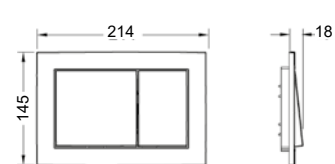
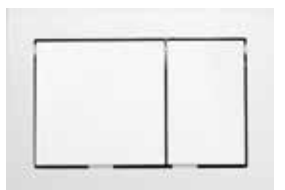

Пластиковая  
Цвет: белый

# КОНТЕЙНЕР ДЛЯ ГИГИЕНИЧЕСКИХ ТАБЛЕТОК

Дополнительное решение для  
максимальной чистоты



Панели смыва TECE возможно дополнительно оснастить встроенным контейнером для гигиенических таблеток — для очистки унитаза и гигиеничной эксплуатации. Эта инновация позволяет смешивать специальные моющие средства\* с водой в момент слива. Таким образом, система со встроенным резервуаром обеспечивает более свежий и чистый смыв при каждом использовании.

**Контейнер  
для гигиенических  
таблеток**

Артикул 9240950  
Цена 40,00 €

**Внимание: не совместим  
с комплектами  
с панелью смыва TECEbase  
арт. 9400000.WC1 и 9400006.WC1.**

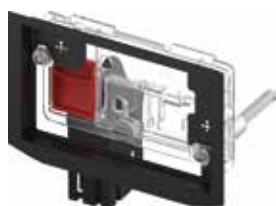

\* Гигиенические таблетки не должны содержать хлор или другие окислители.

# TECElinus — КОМПЛЕКТЫ ДЛЯ УСТАНОВКИ ДРЕНАЖНОГО КАНАЛА

Комплекты для установки дренажного канала 2 в 1 с основой под плитку "tile" или панелью "steel", а также стальной решеткой "straight" — одни из самых популярных и недорогих решений для монтажа дренажной системы.

Лоток для укладки керамической плитки „tile“ позволяет выдержать поверхность пола в едином стиле, создавая иллюзию отсутствия дренажной системы.

Дренажные системы TECE безукоризненно комбинируются с любым стилем, открывая безграничные возможности в оформлении ванной комнаты.

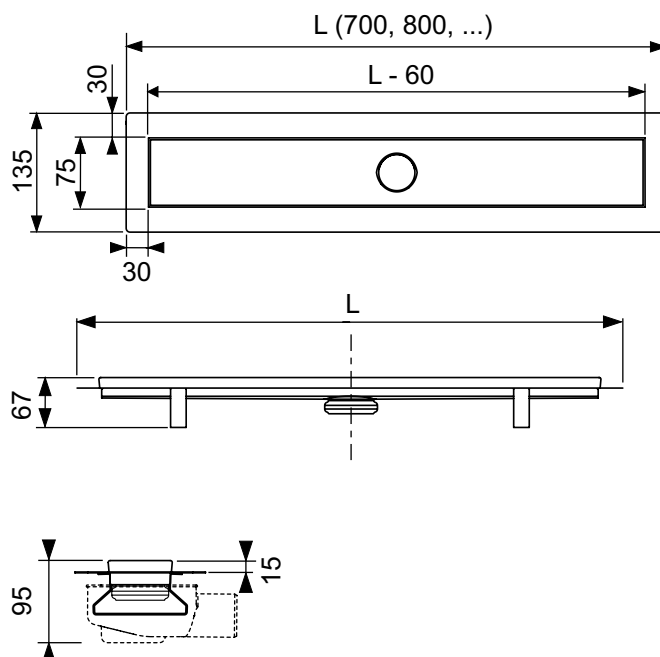





### Комплект TECElinus для монтажа дренажного канала с основой для плитки "tile" и панелью "steel" 2 в 1

- Дренажный канал из нержавеющей стали
- Сифон DN 50, выход вбок, производительность (согласно DIN EN 1253) при уровне воды 10/20 мм над решеткой: 0,7/0,8 л/с  
высота гидрозатвора = 25 мм согласно DIN EN 1253
- Гидроизоляционная манжета
- Стакан гидрозатвора с мембраной
- Комплект опор, высота до 125 мм (до уровня чистового пола)
- Двухсторонняя вставка 2 в 1: основа для плитки "tile" и панель "steel"

**Внимание! Минимальная высота монтажа 95 мм (от чернового пола до уровня чистового покрытия)**



Гидрозатвор с мембраной в комплекте



Длина канала L с фланцами, мм	Длина лотка L - 60, мм	Артикул	
700	640	15103079	305 €
800	740	15103089	310 €
900	840	15103099	315 €



### Комплект TECElinus для монтажа дренажного канала с решеткой "straight"

- Дренажный канал из нержавеющей стали
- сифон DN 50, выход вбок, производительность (согласно DIN EN 1253) при уровне воды 10/20 мм над решеткой: 0,7/0,8 л/с  
высота гидрозатвора = 25 мм согласно DIN EN 1253
- Гидроизоляционная манжета
- Стакан гидрозатвора с мембраной
- Комплект опор, высота до 125 мм (до уровня чистового пола)
- Декоративная решетка "straight"

**Внимание! Минимальная высота монтажа 95 мм (от чернового пола до уровня чистового покрытия)**



Гидрозатвор с мембраной в комплекте



Длина канала L с фланцами, мм	Длина лотка L - 60, мм	Артикул	
700	640	15100079	295 €
800	740	15100089	305 €
900	840	15100099	315 €

# TECEdrainpoint S — КОМПЛЕКТЫ ДЛЯ УСТАНОВКИ ТОЧЕЧНЫХ ТРАПОВ

В новом стандарте гидроизоляции дренажных систем Seal System соединительными элементами между композиционной гидроизоляцией и сантехническим оборудованием являются специальные уплотнительные ленты и манжеты. Надежность данных гидроизолирующих элементов обеспечивают более 600 сертификатов, подтверждающих качественную работоспособность дренажных систем с композиционной гидроизоляцией на месте стыка.

Наборы готовых трапов TECEdrainpoint S являются готовыми решениями для организации точечного слива в ванной комнате.



Стандартная декоративная решетка



Стакан гидрозатора с мембраной

**Комплект точечного трапа с сифоном  
TECEdrainpoint S 110 низкий горизонтальный  
с универсальным фланцем Seal System**

- Декоративная решетка, нержавеющая сталь, 100 x 100 мм
- Монтажный элемент
- Сифон пластиковый (PP) с горизонтальным поворотным отводом DN 50 и горизонтальным прямым входом DN 40 с заглушкой
  - Производительность от 0,61 до 1,12 л/с
  - Высота гидрозатвора 30 мм



**37 €**

Артикул  
3601100

Дополнительно  
приобретается  
(опционально)  
погружной стакан  
с мембраной,  
Артикул 3695002  
Цена 7,24 €

**Комплект точечного трапа с сифоном  
TECEdrainpoint S 120 горизонтальный  
с универсальным фланцем Seal System**

- Декоративная решетка, нержавеющая сталь, 100 x 100 мм
- Монтажный элемент
- Сифон пластиковый (PP) с горизонтальным поворотным отводом DN 50 и горизонтальным прямым входом DN 40 с заглушкой
  - Производительность от 0,80 до 1,17 л/с
  - Высота гидрозатвора 50 мм



**37 €**

Артикул  
3601200

Дополнительно  
приобретается  
(опционально)  
погружной стакан  
с мембраной  
Артикул 3695005  
Цена 8,69 €

**Комплект точечного трапа с сифоном  
TECEdrainpoint S 130 вертикальный  
с универсальным фланцем Seal System**

- Декоративная решетка, нержавеющая сталь, 100 x 100 мм
- Монтажный элемент
- Сифон пластиковый (PP) с вертикальным отводом DN 50
- Производительность
  - от 1,36 до 1,52 л/с
  - Высота гидрозатвора 50 мм



**34 €**

Артикул  
3601300

Дополнительно  
приобретается  
(опционально)  
погружной стакан  
с мембраной  
Артикул 3695005  
Цена 8,69 €

**Комплект точечного трапа с сифоном  
TECEdrainpoint S 50 низкий горизонтальный  
без фланца**

- Декоративная решетка, нержавеющая сталь, 100 x 100 мм
- Монтажный элемент
- Сифон пластиковый (PP) с горизонтальным прямым отводом
  - Производительность от 0,81 до 1,12 л/с
  - Высота гидрозатвора 30 мм



**28 €**

Артикул  
3601050

Дополнительно  
приобретается  
(опционально)  
погружной стакан  
с мембраной  
Артикул 3695002  
Цена 7,24 €

# TECEdrainpoint S — комплекты для установки точечных трапов

## Комплект точечного трапа с сифоном DN 50 с декоративной решеткой

Артикул KDP-S110

- Декоративная решетка, нержавеющая сталь, 100 x 100 мм
- Монтажный элемент
- Решетка для волос
- Стакан гидрозатвора с мембраной
- Гидроизоляционная манжета Seal System, 480 x 480 мм
- Сифон пластиковый (PP) низкий с горизонтальным поворотным отводом DN 50 и горизонтальным прямым входом DN 40 с заглушкой
  - Пониженная высота гидрозатвора = 30 мм
  - Производительность (согласно DIN EN 1253) при уровне воды над решеткой 10/20 мм: при минимальной высоте монтажа решетки – 0,52/0,61 л/с; при максимальной высоте монтажа решетки – 0,69/1,12 л/с
- Комплект опор со звукоизолирующими прокладками

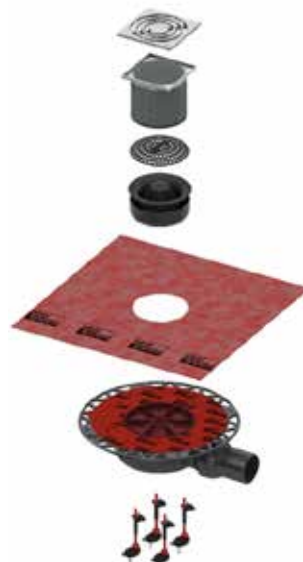

Гидрозатвор с мембраной в комплекте

62 €

## Комплект точечного трапа с сифоном DN 50 и декоративной решеткой

Артикул KDP-S120

- Декоративная решетка, нержавеющая сталь, 100 x 100 мм
- Монтажный элемент
- Решетка для волос
- Стакан гидрозатвора с мембраной
- Гидроизоляционная манжета Seal System, 480 x 480 мм
- Сифон пластиковый (PP) с горизонтальным поворотным отводом DN 50 и горизонтальным прямым входом DN 40 с заглушкой
  - Высота гидрозатвора = 50 мм
  - Производительность (согласно DIN EN 1253) при уровне воды над решеткой 10/20 мм: при минимальной высоте монтажа решетки – 0,52/0,89 л/с; при максимальной высоте монтажа решетки – 0,64/1,35 л/с
- Комплект опор со звукоизолирующими прокладками



Гидрозатвор с мембраной в комплекте

70 €