



**КАТАЛОГ
ЗАПАСНЫЕ
ЧАСТИ**

07.2019

АССОРТИМЕНТ И ЦЕНЫ

Запасные части

TECEone
ТУАЛЕТНЫЙ
ТЕРМИНАЛ

АССОРТИМЕНТ И ЦЕНЫ

ТЕСЕone – запасные части

9700200 – Унитаз ТЕСЕone

Артикул	Наименование	К1	€/шт.
1	9820356 Встроенное крепление для установки унитаза ТЕСЕone	1 шт.	16,74
2	9820357 Гайки с насечкой (2 шт.)	1 компл.	9,72
3	9820362 Ручка регулирования расхода воды	1 шт.	15,30
4	9820358 Керамический картридж	1 шт.	18,90
5	9820359 Защитное устройство	1 шт.	36,72
6	9820361 Ручка регулирования температуры воды	1 шт.	15,30
7	9820360 Термостатический картридж ТЕСЕone	1 шт.	45,63
8	9820365 Комплект армированных шлангов для холодной и горячей воды	1 шт.	23,49
9	9820364 Розетка душевой головки ТЕСЕone	1 шт.	17,55
10	9820403 Насадка душевой головки ТЕСЕone, стандартная, 75 град. (3 шт.)	1 шт.	31,95
11	9820404 Насадка душевой головки ТЕСЕone, стандартная, 90 град. (3 шт.)	1 шт.	31,95
12	9820405 Насадка душевой головки ТЕСЕone, средняя, 90 град. (3 шт.)	1 шт.	31,95
13	9820406 Насадка душевой головки ТЕСЕone, малая, 90 град. (3 шт.)	1 шт.	31,95
14	9820363 Душевая головка, розетка душевой головки, ключ для демонтажа (комплект)	1 компл.	62,10
15	9820422 Ключ для демонтажа душевой головки	1 шт.	8,06
16	9820351 Демпферная лента для унитаза	1 шт.	4,10

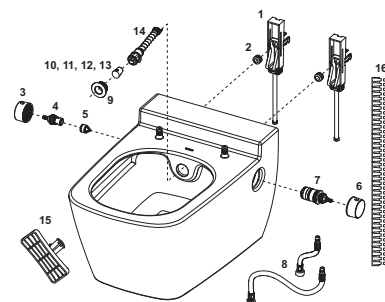

9700600 – Сидение для унитаза ТЕСЕone

Артикул	Наименование	К1	€/шт.
1	9820367 Фиксаторы сидения и крышки ТЕСЕone, (2 шт.)	1 шт.	26,28
2	9820366 Амортизаторы сидения и крышки ТЕСЕone, (2 шт.)	1 шт.	19,26
3	9820423 Опорные накладки сидения ТЕСЕone, (4 шт.)	1 шт.	4,73

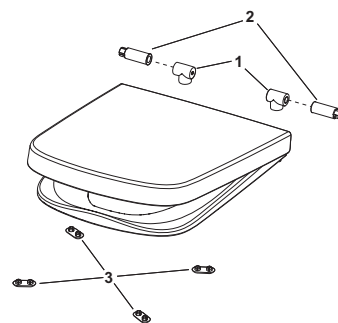

Душевая головка ТЕСЕone

Артикул	Наименование	К1	€/шт.
1	9820363 Душевая головка, розетка душевой головки, ключ для демонтажа (комплект)	1 шт.	62,10

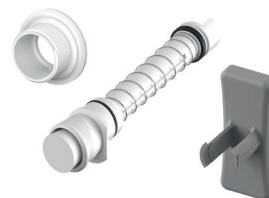

Группа присоединения фанового отвода с дренажем

Артикул	Наименование	K1	€/шт.
9820456	Группа присоединения фанового отвода с дренажем	1 шт.	43,97

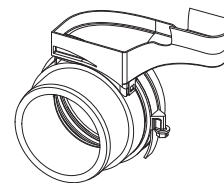

Душевой блок в сборе

Артикул	Наименование	K1	€/шт.
9820457	Душевой блок в сборе	1 шт.	59,98

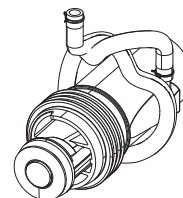

Термосмесительный узел в сборе

Артикул	Наименование	K1	€/шт.
9820458	Термосмесительный узел в сборе	1 шт.	202,18

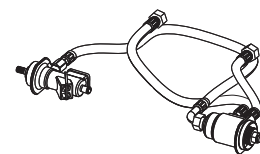



Запасные части

TECElux ТУАЛЕТНЫЙ ТЕРМИНАЛ

АССОРТИМЕНТ И ЦЕНЫ

TECElux – запасные части

9600100 – TECElux застенный модуль TECElux 100 для установки подвесного унитаза, h=1120 мм

Артикул	Наименование	K1	€/шт.
1	9820103	Смывной бачок в сборе, 1120 мм	1 шт. 154,44
2	9820040	Комплект крепежных элементов для фиксации бачка	1 компл. 5,78
3	9820134	Фановый отвод DN 90 (PP)	1 шт. 11,33
4	9820139	Уплотнительное кольцо фанового отвода	1 шт. 2,43
5	9820136	Адаптер DN 90/DN 110	1 шт. 6,74
6	9820015	Уплотнительное кольцо сливного патрубка, нижнее	1 шт. 3,65
7	9820011	Сливной патрубок с уплотнительным кольцом, 269 мм	1 шт. 9,83
8	9820335	Выдвижная опора	1 шт. 9,46
9	9820043	Комплект крепежных элементов для монтажа унитаза	1 компл. 18,16
10	9820057	Комплект патрубков с заглушками DN 90	1 компл. 15,16
11	9820071	Втулка для крепления унитаза	1 шт. 3,66
12	9820447	Тормоз выдвижной опоры со стальной пружиной	1 шт. 1,72
13	9820329	Предохранительный шнур	1 шт. 5,66
14	9820330	Шаблон для отделки отверстия в стене	1 шт. 6,91
15	9820332	Установочный элемент для опоры, левый	1 шт. 4,75
16	9820333	Установочный элемент для опоры, правый	1 шт. 4,75
17	9240950	Съемная крышка с контейнером для гигиенических таблеток	1 шт. 36,50

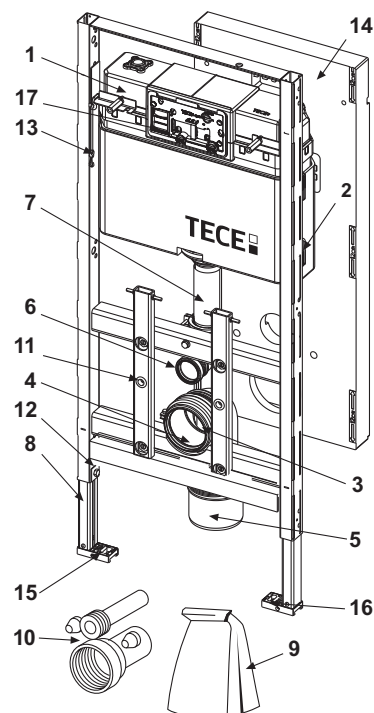

9600200 – TECElux застенный модуль TECElux 200 для установки подвесного унитаза, h=1120 мм, регулируемый по высоте

Артикул	Наименование	K1	€/шт.
1	9820103	Смывной бачок в сборе, 1120 мм	1 шт. 154,44
2	9820040	Комплект крепежных элементов для фиксации бачка	1 компл. 5,78
3	9820134	Фановый отвод DN 90 (PP)	1 шт. 11,33
4	9820139	Уплотнительное кольцо фанового отвода	1 шт. 2,43
5	9820136	Адаптер DN 90/DN 110	1 шт. 6,74
6	9820015	Уплотнительное кольцо сливного патрубка, нижнее	1 шт. 3,65
7	9820011	Сливной патрубок с уплотнительным кольцом, 269 мм	1 шт. 9,83
8	9820335	Выдвижная опора	1 шт. 9,46
9	9820043	Комплект крепежных элементов для монтажа унитаза	1 компл. 18,16
10	9820057	Комплект патрубков с заглушками DN 90	1 компл. 15,16
11	9820071	Втулка для крепления унитаза	1 шт. 3,66
12	9820447	Тормоз выдвижной опоры со стальной пружиной	1 шт. 1,72
13	9820329	Предохранительный шнур	1 шт. 5,66
14	9820330	Шаблон для отделки отверстия в стене	1 шт. 6,91
15	9820332	Установочный элемент для опоры, левый	1 шт. 4,75
16	9820333	Установочный элемент для опоры, правый	1 шт. 4,75
17	9240950	Съемная крышка с контейнером для гигиенических таблеток	1 шт. 36,50

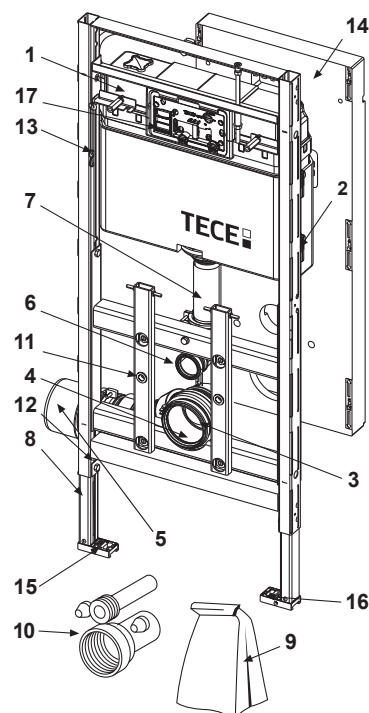

9600400 – TECElux настенный модуль TECElux 400 для установки подвесного унитаза, h=1120 мм, регулируемый по высоте, с системой очистки воздуха

Артикул	Наименование	K1	€/шт.
1	9820103 Сливной бачок в сборе, 1120 мм	1 шт.	154,44
2	9820040 Комплект крепежных элементов для фиксации бачка	1 компл.	5,78
3	9820317 Гибкий фановый отвод DN 90	1 шт.	42,31
4	9820139 Уплотнительное кольцо фанового отвода	1 шт.	2,43
5	9820136 Адаптер DN 90/DN 110	1 шт.	6,74
6	9820015 Уплотнительное кольцо сливного патрубка, нижнее	1 шт.	3,65
7			
8	9820335 Выдвижная опора	1 шт.	9,46
9	9820043 Комплект крепежных элементов для монтажа унитаза	1 компл.	18,16
10	9820057 Комплект патрубков с заглушками DN 90	1 компл.	15,16
11	9820071 Втулка для крепления унитаза	1 шт.	3,66
12	9820447 Тормоз выдвижной опоры со стальной пружиной	1 шт.	1,72
13	9820329 Предохранительный шнур	1 шт.	5,66
14	9820330 Шаблон для отделки отверстия в стене	1 шт.	6,91
15	9820332 Установочный элемент для опоры, левый	1 шт.	4,75
16	9820333 Установочный элемент для опоры, правый	1 шт.	4,75
17	9240950 Съёмная крышка с контейнером для гигиенических таблеток	1 шт.	36,50
18	9820301 Сменный фильтрующий элемент	1 шт.	27,99
19	9820300 Насадка выхода очищенного воздуха	1 шт.	8,52
20	9820311 Система фильтрации воздуха	1 шт.	84,24
21	9820350 Уплотнительное кольцо патрубка отвода воздуха	1 шт.	10,11
22	9820302 Клапан смыва A2 в сборе для TECElux 400	1 шт.	17,88

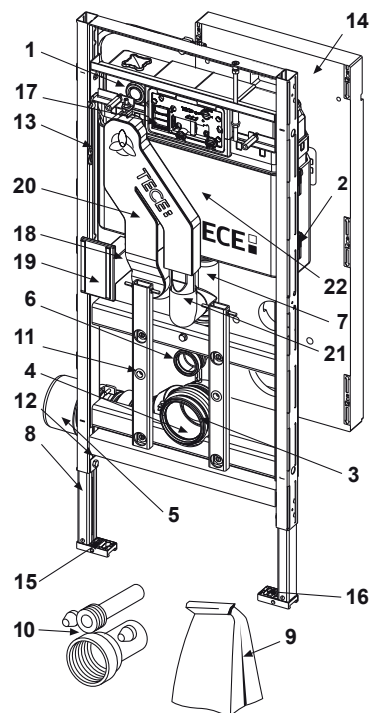

Верхняя панель TECElux с механическим блоком управления

Артикул	Наименование	K1	€/шт.
1	9820287 Фиксирующие магниты (2 шт.)	1 компл.	9,45
2	9820288 Клавиши белые	1 компл.	8,05
	9820289 Клавиши хром глянцевый	1 компл.	10,21
3	9820290 Крепежные элементы для клавиш	1 шт.	2,84

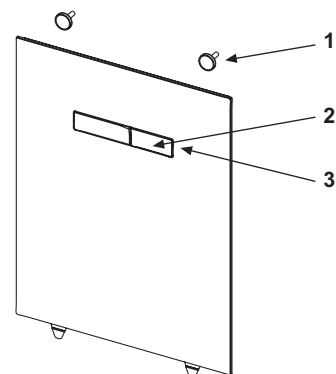

Верхняя панель TECElux с электронным блоком управления

Артикул	Наименование	K1	€/шт.
1	9820284 Электропривод смыва	1 шт.	166,61
2	9820286 Сетевой адаптер	1 шт.	31,82
3	9820287 Фиксирующие магниты (2 шт.)	1 компл.	9,45
4	9820285 Верхняя панель с сенсорным блоком управления, белая	1 шт.	365,04

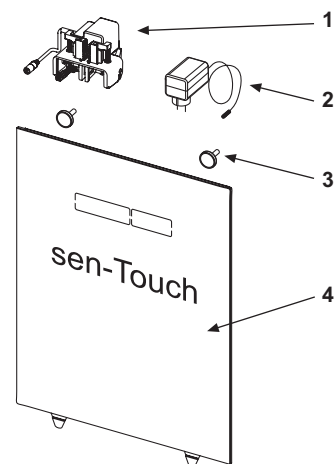

TECElux – запасные части

Нижняя панель TECElux для унитаза TECEone

Артикул	Наименование	К1	€/шт.
1 9820291	Защитные втулки (2 шт.)	1 компл.	2,90
2 9820351	Демпферная лента для унитаза	1 шт.	4,10
3 9820425	Армированные шланги для подключения TECEone (2 шт.)	1 компл.	12,73

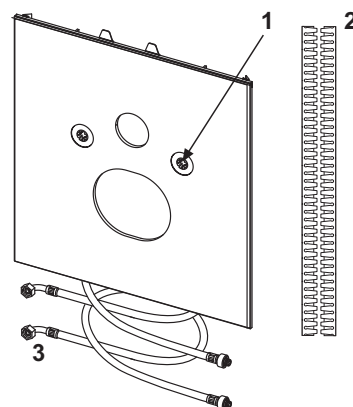

Нижняя панель TECElux для стандартных унитазов

Артикул	Наименование	К1	€/шт.
1 9820291	Защитные втулки (2 шт.)	1 компл.	2,90
2 9820351	Демпферная лента для унитаза	1 шт.	4,10

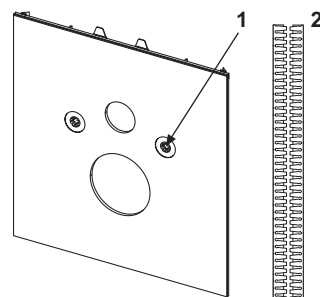

Нижняя панель TECElux для унитазов-биде и сидений-биде

Артикул	Наименование	К1	€/шт.
1 9820291	Защитные втулки (2 шт.)	1 компл.	2,90
2 9820351	Демпферная лента для унитаза	1 шт.	4,10
3 9880036	Шланг армированный с тройником	1 шт.	32,10

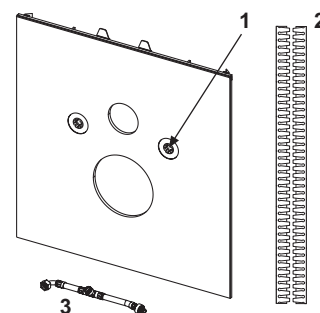

9820353 – TECE заливной клапан F 10 универсальный

Артикул	Наименование	К1	€/шт.
1 9820382	Ремонтный комплект клапана F 10 (мембрана, прокладки, рычаг с крепежными элементами)	1 компл.	2,98
2 9820383	Комплект прокладок клапана F 10	1 компл.	2,25
3 9820398	Соединительный штуцер 3/8" клапана F 10	1 шт.	8,36

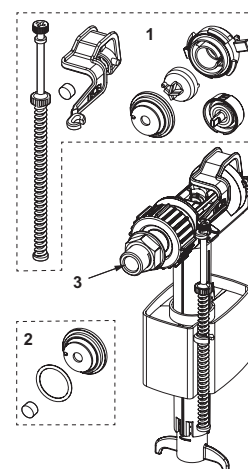

9820103 – застенный смывной бачок для установки с напольным унитазом, h = 1120 мм

Артикул	Наименование	K1	€/шт.
1	9820027 Шаблон для отделки отверстия в стене	1 шт.	7,61
2	9820017 Съёмная крышка бачка	1 шт.	10,87
3	9820018 Зажимы съёмной крышки (2 шт.)	1 компл.	4,87
4	9820019 Комплект эксцентриков с крепежем (2 шт.)	1 компл.	11,70
5	9820022 Толкатели (2 шт.)	1 компл.	4,73
6	9820026 Шланг армированный	1 шт.	13,20
	9820374 Шланг армированный М 30	1 шт.	11,97
7	9820013 Заливной вентиль	1 шт.	10,20
8	9820012 Монтажный элемент для заливного вентиля	1 шт.	9,55
9	9820025 Уплотнительное кольцо заливного шланга	1 шт.	3,11
10	9820016 Блок управляющих рычагов	1 шт.	12,82
11	9820011 Сливной патрубок с уплотнительным кольцом, 269 мм	1 шт.	9,83
	9820331 Сливной патрубок, 369 мм	1 шт.	16,75
12	9820014 Уплотнительное кольцо сливного патрубка, верхнее	1 шт.	7,44
13	9820015 Уплотнительное кольцо сливного патрубка, нижнее	1 шт.	3,65
14	9820353 Заливной клапан F 10 в сборе универсальный	1 шт.	15,83
15	9820223 Клапан смыва А2 в сборе	1 шт.	25,27
	9820302 Клапан смыва А2 в сборе для TECElux 400	1 шт.	17,88
16	9820372 Держатель заливного клапана (17 мм, 3/8")	1 шт.	1,12
	9820373 Держатель заливного клапана (27 мм, М 30)	1 шт.	1,61

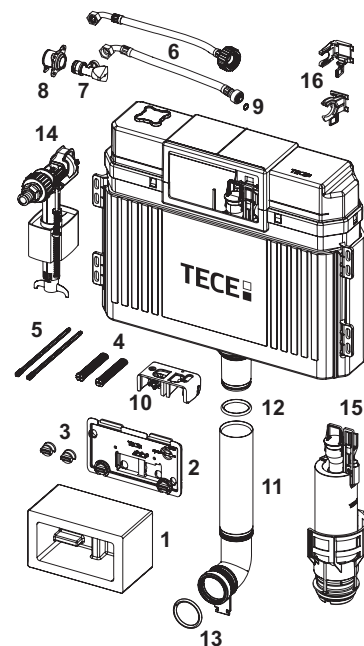

9240950 – TECE съёмная крышка бачка с контейнером для гигиенических таблеток

Артикул	Наименование	K1	€/шт.
1	9820191 Зажимы съёмной крышки (2 шт.)	1 компл.	13,67
2	9820263 Винты для крепления панели смыва (2 шт.)	1 компл.	1,45
3	9820349 Направляющие стержни для панели смыва (2 шт.)	1 компл.	7,11

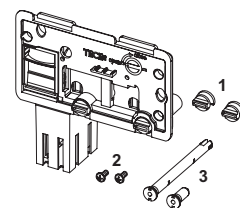

9820223 – TECE Клапан смыва А 2

Артикул	Наименование	K1	€/шт.
1	9820233 Перекрывающая прокладка клапана А2	1 шт.	4,38
2	9820231 Корзина клапана смыва со стандартным ограничительным кольцом (ø 42 мм)	1 шт.	6,65
3	9820005 Уплотнительное кольцо корзины	1 шт.	3,84
4	9820222 Сцепная петля	1 шт.	3,56
5	9820229 Тяга для электронных панелей смыва	1 шт.	4,68
6	9820420 Дополнительный груз	1 шт.	3,33

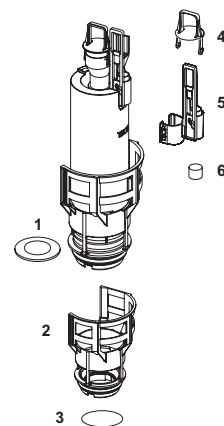

9820302 – TECE Клапан смыва А 2 в сборе для TECElux 400

Артикул	Наименование	K1	€/шт.
1	9820302 Клапан смыва А 2 в сборе для TECElux 400	1 шт.	17,88

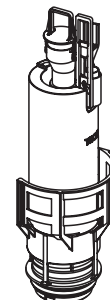

TECElux – запасные части

9820006 – заливной клапан F1

Артикул	Наименование	К1	€/шт.
1 9820007	Мембрана	1 шт.	6,36
2 9820008	Управляющая головка с насадкой	1 шт.	5,99
3 9820009	Мембрана и комплект прокладок	1 компл.	8,05
4 9820010	Рычаг	1 шт.	4,40

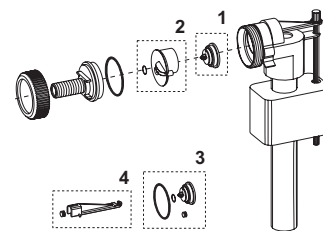

TECEprofil армированный шланг с тройником для застенного смывного бачка

Артикул	К1	€/шт.
9880036	1 шт.	32,10





Запасные части

ПАНЕЛИ СМЫВА ТЕСЕ

АССОРТИМЕНТ И ЦЕНЫ

Панели смыва – запасные части

Панели смыва для унитазов TECElux Mini

Артикул	Наименование	K1	€/шт.
1 9820369	Лицевая панель с блоком управления, стекло белое	1 шт.	175,11
9820370	Лицевая панель с блоком управления, стекло черное	1 шт.	172,10
2 9820397	Монтажная рамка TECElux mini	1 шт.	10,85
3 9820284	Электропривод смыва	1 шт.	166,61
4 9820180	Ручки для демонтажа панели смыва (2 шт.)	1 компл.	13,57
5 9820263	Винты для крепления панели смыва (2 шт.)	1 компл.	1,45
6 9820390	Ключ для демонтажа панели смыва	1 шт.	8,60

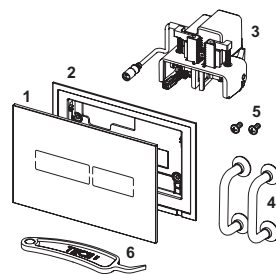

9240970 - блок питания панелей смыва TECElux Mini

Артикул	Наименование	K1	€/шт.
1 9820352	Соединительный кабель (5 м)	1 шт.	22,82



TECESquare металлические панели смыва для унитазов

Артикул	Наименование	K1	€/шт.
1 9820253	Пружины клавиш (2 шт.)	1 компл.	1,68
2 9820249	Винт антивандальный	1 шт.	2,95
3 9820263	Винты для крепления панели смыва (2 шт.)	1 компл.	1,45
4 9820022	Толкатели (2 шт.)	1 компл.	4,73
5 9820180	Ручки для демонтажа панели смыва (2 шт.)	1 компл.	13,57
6 9820328	Монтажная рамка TECEsquare	1 шт.	6,97
7 9820391	Лицевая панель, нержавеющая сталь, сатин	1 шт.	192,64
9820392	Лицевая панель, хром глянцевый	1 шт.	322,94
9820393	Лицевая панель, белая	1 шт.	239,31

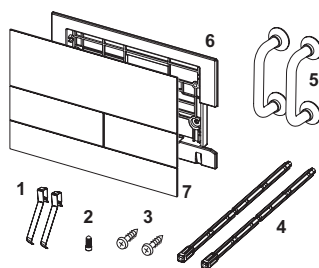

TECESquare II металлические панели смыва для унитазов

Артикул	Наименование	K1	€/шт.
1 9820263	Винты для крепления панели смыва (2 шт.)	1 компл.	1,45
2 9820022	Толкатели (2 шт.)	1 компл.	4,73
3 9820180	Ручки для демонтажа панели смыва (2 шт.)	1 компл.	13,57
4 9820347	Монтажная рамка TECEsquare II	1 шт.	8,63
5 9820390	Ключ для демонтажа панели смыва	1 шт.	8,60

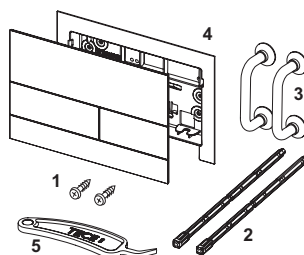

Панели смыва – запасные части

TECESquare стеклянные панели смыва для унитазов

Артикул	Наименование	K1	€/шт.
1	9820253 Пружины клавиш (2 шт.)	1 компл.	1,68
2	9820249 Винт антивандальный	1 шт.	2,95
3	9820263 Винты для крепления панели смыва (2 шт.)	1 компл.	1,45
4	9820022 Толкатели (2 шт.)	1 компл.	4,73
5	9820180 Ручки для демонтажа панели смыва (2 шт.)	1 компл.	13,57
6	9820328 Монтажная рамка TECEsquare	1 шт.	6,97
7	9820557 Клавиши белые	1 компл.	17,18
	9820559 Клавиши нержавеющей сталь сатин	1 компл.	43,43
	9820558 Клавиши хром глянцевый	1 компл.	28,88
	9820560 Клавиши черные	1 компл.	16,98

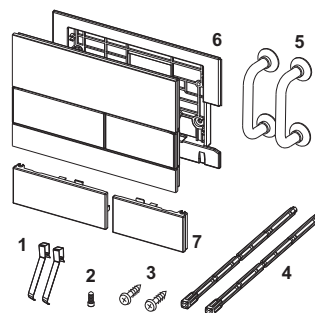

TECEloop стеклянные панели смыва для унитазов TECEloop пластиковые панели смыва для унитазов

Артикул	Наименование	K1	€/шт.
1	9820180 Ручки для демонтажа панели смыва (2 шт.)	1 компл.	13,57
2	9820263 Винты для крепления панели смыва (2 шт.)	1 компл.	1,45
3	9820022 Толкатели (2 шт.)	1 компл.	4,73

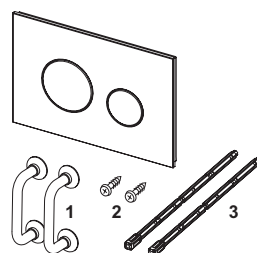

TECESolid панели смыва для унитазов

Артикул	Наименование	K1	€/шт.
1	9820426 Монтажная рамка TECEsolid	1 шт.	18,54
2	9820263 Винты для крепления панели смыва (2 шт.)	1 компл.	1,45
3	9820390 Ключ для демонтажа панели смыва	1 шт.	8,60
4	9820022 Толкатели (2 шт.)	1 компл.	4,73

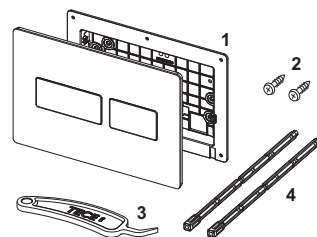

TECErplanus панели смыва для унитазов с двойным режимом смыва TECErplanus панели смыва для унитазов с одинарным режимом смыва

Артикул	Наименование	K1	€/шт.
1	9820020 Пружины клавиш (2 шт.)	1 компл.	1,30
2	9820021 Резиновые уплотнители (2 шт.)	1 компл.	1,26
3	9820024 Резиновые амортизаторы (2 шт.)	1 компл.	1,12
4	9820022 Толкатели (2 шт.)	1 компл.	4,73
5	9820263 Винты для крепления панели смыва (2 шт.)	1 компл.	1,45
6	9820327 Монтажная рамка TECErplanus	1 шт.	6,96

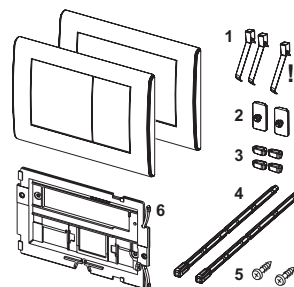

TECErplanus панели смыва с инфракрасным датчиком, 6 V

Артикул	Наименование	K1	€/шт.
1	9820140 Крышка бачка с электроприводом	1 шт.	140,40
2	9820327 Монтажная рамка TECErplanus	1 шт.	6,96
3	9820199 Лицевая панель, нержавеющая сталь, сатин	1 шт.	45,86
	9820200 Лицевая панель, хром глянцевый	1 шт.	36,69
4	9820195 Корпус для батареи	1 шт.	33,13
5	9820198 Инфракрасный сенсор 6 В	1 шт.	327,60
6	9820080 Ключ для программирования	1 шт.	12,07
7	9820020 Пружины клавиш (2 шт.)	1 компл.	1,30
8	9820021 Резиновые уплотнители (2 шт.)	1 компл.	1,26
9	9820024 Резиновые амортизаторы (2 шт.)	1 компл.	1,12
10	9820263 Винты для крепления панели смыва (2 шт.)	1 компл.	1,45
11	9820091 Торцевой шестигранный ключ, 2 мм	1 шт.	3,65

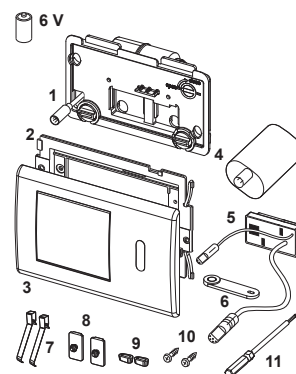

Панели смыва – запасные части

ТЕСЕrlanus панели смыва с инфракрасным датчиком, 12 В

Артикул	Наименование	К1	€/шт.
1	9820140 Крышка бачка с электроприводом	1 шт.	140,40
2	9820327 Монтажная рамка ТЕСЕrlanus	1 шт.	6,96
3	9820199 Лицевая панель, нержавеющая сталь, сатин	1 шт.	45,86
	9820200 Лицевая панель, хром глянцевый	1 шт.	36,69
4	9820094 Кабель с клеммами для подключения к сети 12 В	1 шт.	13,01
5	9820201 Инфракрасный сенсор 12 В	1 шт.	304,20
6	9820080 Ключ для программирования	1 шт.	12,07
7	9820020 Пружины клавиш (2 шт.)	1 компл.	1,30
8	9820021 Резиновые уплотнители (2 шт.)	1 компл.	1,26
9	9820024 Резиновые амортизаторы (2 шт.)	1 компл.	1,12
10	9820263 Винты для крепления панели смыва (2 шт.)	1 компл.	1,45
11	9820091 Торцевой шестигранный ключ, 2 мм	1 шт.	3,65

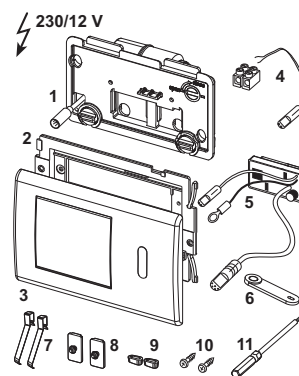

9240354 – беспроводной электропривод механизма смыва, 6 В

Артикул	Наименование	К1	€/шт.
1	9820140 Крышка бачка с электроприводом	1 шт.	140,40
2	9820203 Беспроводной блок передачи сигнала 6 В	1 шт.	702,00
3	9820202 Корпус для батарей	1 шт.	136,66

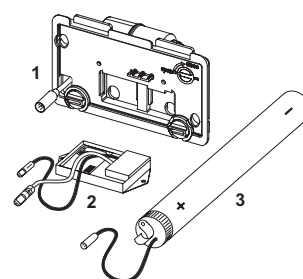

9240355 – беспроводной электропривод механизма смыва, 12 В

Артикул	Наименование	К1	€/шт.
1	9820140 Крышка бачка с электроприводом	1 шт.	140,40
2	9820204 Беспроводной блок передачи сигнала 12 В	1 шт.	748,80
3	9820094 Кабель с клеммами для ИК-панелей смыва для подключения к сети 12 В	1 шт.	13,01

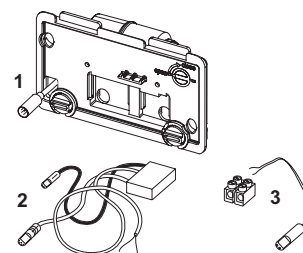

9240356 – проводной электропривод механизма смыва, 6 В

Артикул	Наименование	К1	€/шт.
1	9820140 Крышка бачка с электроприводом	1 шт.	140,40
2	9820205 Проводной блок передачи сигнала 6 В	1 шт.	213,20
3	9820195 Корпус для батареи	1 шт.	33,13

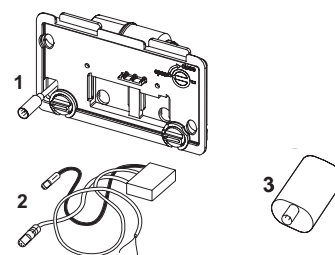

Панели смыва – запасные части

9240357 – проводной электропривод механизма смыва, 12 В

Артикул	Наименование	К1	€/шт.
1	9820140 Крышка бачка с электроприводом	1 шт.	140,40
2	9820206 Проводной блок передачи сигнала 12 В	1 шт.	256,46
3	9820094 Кабель с клеммами для ИК-панелей смыва для подключения к сети 12 В	1 шт.	13,01

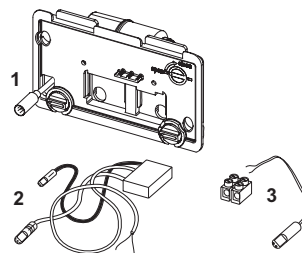

ТЕСЕpow панели смыва для унитазов с двойным режимом смыва

Артикул	Наименование	К1	€/шт.
1	9820263 Винты для крепления панели смыва (2 шт.)	1 компл.	1,45
2	9820022 Толкатели (2 шт.)	1 компл.	4,73
3	9820180 Ручки для демонтажа панели смыва (2 шт.)	1 компл.	13,57
4	9820346 Монтажная рамка ТЕСЕpow	1 шт.	9,58

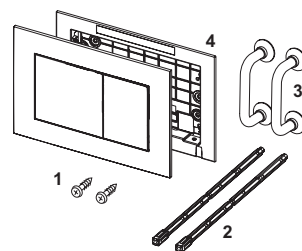

ТЕСЕambia панели смыва для унитазов с двойным режимом смыва ТЕСЕambia панели смыва для унитазов с одинарным режимом смыва

Артикул	Наименование	К1	€/шт.
1	9820020 Пружины клавиш (2 шт.)	1 компл.	1,30
2	9820021 Резиновые уплотнители (2 шт.)	1 компл.	1,26
3	9820024 Резиновые амортизаторы (2 шт.)	1 компл.	1,12
4	9820022 Толкатели (2 шт.)	1 компл.	4,73
5	9820263 Винты для крепления панели смыва (2 шт.)	1 компл.	1,45
6	9820326 Монтажная рамка ТЕСЕambia	1 шт.	6,17

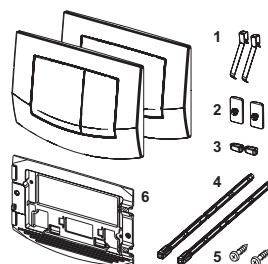

9240950 – ТЕСЕ съёмная крышка бачка с контейнером для гигиенических таблеток

Артикул	Наименование	К1	€/шт.
1	9820191 Зажимы съёмной крышки (2 шт.)	1 компл.	13,67
2	9820263 Винты для крепления панели смыва (2 шт.)	1 компл.	1,45
3	9820349 Направляющие стержни для панели смыва (2 шт.)	1 компл.	7,11

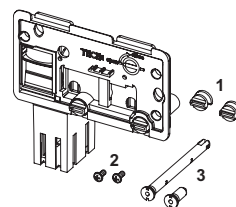

Панели смыва — запасные части

TECEfilo металлические панели смыва для писсуаров 230 В

Артикул	Наименование	K1	€/шт.
1	9820538 Лицевая панель, нержавеющая сталь, сатин	1 шт.	223,51
2	9820533 Картридж электромеханический 230 В	1 шт.	82,25
3	9820554 Крепежные винты	1 компл.	9,70
4	9820390 Ключ для программирования и демонтажа панели смыва	1 шт.	8,60

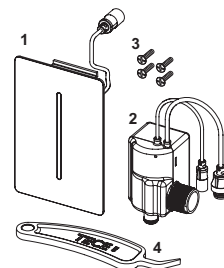

TECEfilo металлические панели смыва для писсуаров 7,2 В

Артикул	Наименование	K1	€/шт.
1	9820538 Лицевая панель, нержавеющая сталь, сатин	1 шт.	223,51
2	9820540 Картридж электромеханический 7,2 В	1 шт.	103,08
3	9820554 Крепежные винты	1 компл.	9,70
4	9820546 Корпус для батареи	1 шт.	16,34
5	9820390 Ключ для программирования и демонтажа панели смыва	1 шт.	8,60

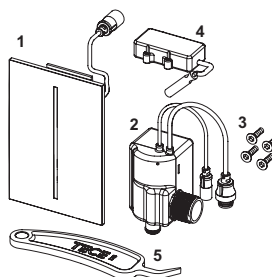

TECEfilo стеклянные панели смыва для писсуаров 230 В

Артикул	Наименование	K1	€/шт.
1	9820537 Лицевая панель, стекло белое	1 шт.	241,77
	9820550 Лицевая панель, стекло черное	1 шт.	298,61
2	9820533 Картридж электромеханический 230 В	1 шт.	82,25
3	9820554 Крепежные винты	1 компл.	9,70
4	9820390 Ключ для программирования и демонтажа панели смыва	1 шт.	8,60

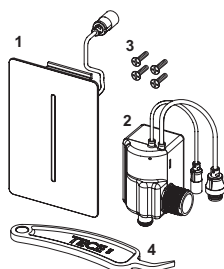

TECEfilo стеклянные панели смыва для писсуаров 7,2 В

Артикул	Наименование	K1	€/шт.
1	9820537 Лицевая панель, стекло белое	1 шт.	241,77
	9820550 Лицевая панель, стекло черное	1 шт.	298,61
2	9820540 Картридж электромеханический 7,2 В	1 шт.	103,08
3	9820554 Крепежные винты	1 компл.	9,70
4	9820546 Корпус для батареи	1 шт.	16,34
5	9820390 Ключ для программирования и демонтажа панели смыва	1 шт.	8,60

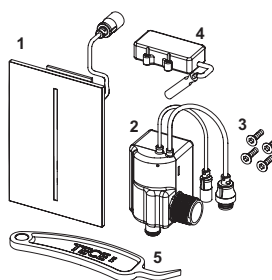

Панели смыва – запасные части

TECEfilo пластиковые панели смыва для писсуаров 230 В

Артикул	Наименование	К1	€/шт.
1 9820534	Лицевая панель, пластик белый	1 шт.	174,41
9820535	Лицевая панель, пластик хром глянцевый	1 шт.	177,98
2 9820533	Картридж электромеханический 230 В	1 шт.	82,25
3 9820554	Крепежные винты	1 компл.	9,70
4 9820390	Ключ для программирования и демонтажа панели смыва	1 шт.	8,60

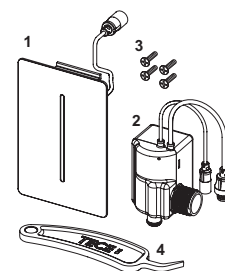

TECEfilo пластиковые панели смыва для писсуаров 7,2 В

Артикул	Наименование	К1	€/шт.
1 9820534	Лицевая панель, пластик белый	1 шт.	174,41
9820535	Лицевая панель, пластик хром глянцевый	1 шт.	177,98
2 9820540	Картридж электромеханический 7,2 В	1 шт.	103,08
3 9820554	Крепежные винты	1 компл.	9,70
4 9820546	Корпус для батареи	1 шт.	16,34
5 9820390	Ключ для программирования и демонтажа панели смыва	1 шт.	8,60

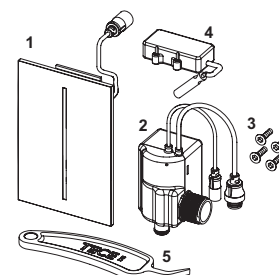

TECEsquare металлические панели смыва для писсуаров с картриджем

TECEsquare стеклянные панели смыва для писсуаров с картриджем

Артикул	Наименование	К1	€/шт.
1 9820180	Ручки для демонтажа панели смыва (2 шт.)	1 компл.	13,57
2 9820031	Картридж механический U1	1 шт.	41,18

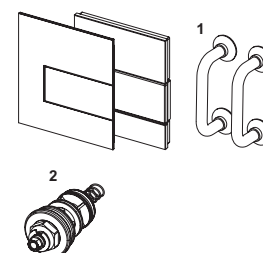

Панели смыва — запасные части

ТЕСЕloop стеклянные панели смыва для писсуаров с картриджем

Артикул	Наименование	K1	€/шт.
1	9820180 Ручки для демонтажа панели смыва (2 шт.)	1 компл.	13,57
2	9820031 Картридж механический U1	1 шт.	41,18

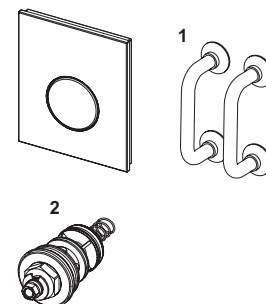

ТЕСЕloop пластиковые панели смыва для писсуаров с картриджем ТЕСЕnow пластиковые панели смыва для писсуаров с картриджем

Артикул	Наименование	K1	€/шт.
1	9820031 Картридж механический U1	1 шт.	41,18

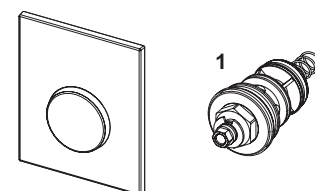

ТЕСЕrplus панели смыва для писсуаров с картриджем

Артикул	Наименование	K1	€/шт.
1	9820083 Лицевая панель, нержавеющая сталь, сатин	1 шт.	23,96
	9820084 Лицевая панель, хром глянцевый	1 шт.	28,74
	9820082 Лицевая панель, белая матовая	1 шт.	26,68
2	9820097 Фиксатор панели	1 шт.	1,68
3	9820091 Торцевой шестигранный ключ, 2 мм	1 шт.	3,65
4	9820020 Пружины клавиш (2 шт.)	1 компл.	1,30
5	9820024 Резиновые амортизаторы (2 шт.)	1 компл.	1,12
6	9820031 Картридж механический U1	1 шт.	41,18

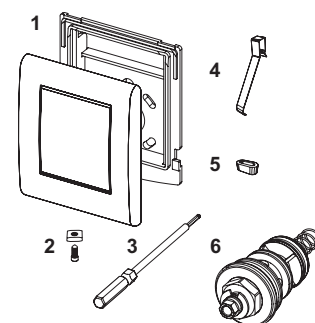

ТЕСЕrplus панели смыва для писсуаров с картриджем 6 В

Артикул	Наименование	K1	€/шт.
1	9820085 Лицевая панель, нержавеющая сталь, сатин	1 шт.	25,46
	9820086 Лицевая панель, хром глянцевый	1 шт.	26,77
	9820098 Лицевая панель, белая матовая	1 шт.	18,53
2	9820097 Фиксатор панели	1 шт.	1,68
3	9820091 Торцевой шестигранный ключ, 2 мм	1 шт.	3,65
4	9820093 Контактная группа для батареи	1 шт.	35,94
5	9820089 Картридж электромеханический	1 шт.	102,02
6	9820087 Инфракрасный сенсор 6 В	1 шт.	287,35
7	9820090 Сетчатый фильтр	1 шт.	4,21
8	9820080 Ключ для программирования	1 шт.	12,07

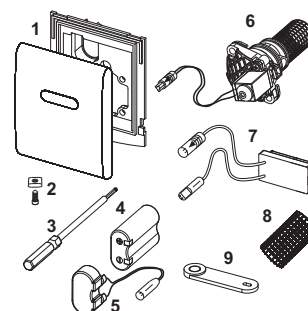

Панели смыва – запасные части

TESErapus панели смыва с инфракрасным датчиком для писсуаров 12 В

Артикул	Наименование	К1	€/шт.
1 9820085	Лицевая панель, нержавеющая сталь, сатин	1 шт.	25,46
9820086	Лицевая панель, хром глянцевый	1 шт.	26,77
9820098	Лицевая панель, белая матовая	1 шт.	18,53
2 9820097	Фиксатор панели	1 шт.	1,68
3 9820091	Торцевой шестигранный ключ, 2 мм	1 шт.	3,65
4 9820094	Кабель с клеммами для подключения к сети	1 шт.	13,01
5 9820089	Картридж электромеханический	1 шт.	102,02
6 9820088	Инфракрасный сенсор 12 В	1 шт.	341,64
7 9820090	Сетчатый фильтр	1 шт.	4,21
8 9820080	Ключ для программирования	1 шт.	12,07

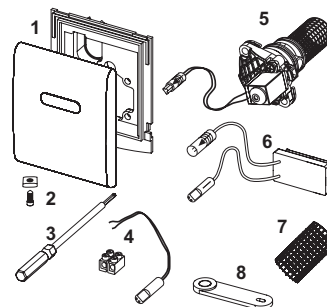

TESEnow панели смыва для писсуаров

Артикул	Наименование	К1	€/шт.
1 9820031	Картридж механический U1	1 шт.	41,18

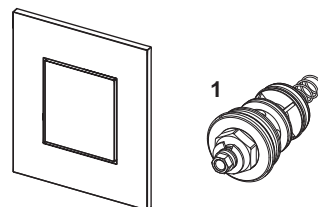

TESEambia панели смыва для писсуаров

Артикул	Наименование	К1	€/шт.
1 9820081	Лицевая панель, белая	1 шт.	8,89
9820129	Лицевая панель, белая антибактериальная	1 шт.	23,96
2 9820097	Фиксатор панели	1 шт.	1,68
3 9820091	Торцевой шестигранный ключ, 2 мм	1 шт.	3,65
4 9820020	Пружины клавиш (2 шт.)	1 компл.	1,30
5 9820024	Резиновые амортизаторы (2 шт.)	1 компл.	1,12
6 9820031	Картридж механический U1	1 шт.	41,18

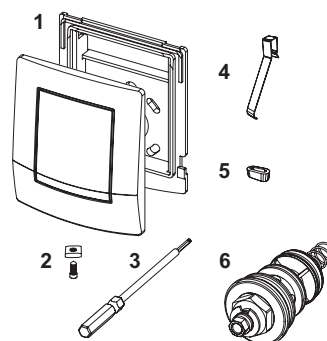



Запасные части

ЗАСТЕННЫЕ МОДУЛИ

АССОРТИМЕНТ И ЦЕНЫ

Застенные модули – запасные части

9300000 – застенный модуль со смывным бачком Uni для установки подвесного унитаза,
h = 1120 мм

Артикул	Наименование	K1	€/шт.
1	9820103	Смывной бачок в сборе, 1120 мм	1 шт. 154,44
2	9820040	Комплект для крепления бачка	1 компл. 5,78
3	9820041	Держатель фанового отвода (до 03.2017)	1 шт. 5,90
	9820348	Держатель фанового отвода в комплекте (с 04.2017)	1 шт. 7,21
4	9820042	Зажим фанового отвода (до 03.2017)	1 шт. 2,02
5	9820134	Фановый отвод DN 90 (PP)	1 шт. 11,33
6	9820139	Уплотнительное кольцо фанового отвода	1 шт. 2,43
7	9820015	Уплотнительное кольцо сливного патрубка, нижнее	1 шт. 3,65
8	9820011	Сливной патрубок с уплотнительным кольцом, 269 мм	1 шт. 9,83
9	9820335	Выдвижная опора	1 шт. 9,46
10	9820043	Комплект крепежных элементов для монтажа унитаза	1 компл. 18,16
11	9820057	Комплект патрубков с заглушками DN 90	1 компл. 15,16
12	9820071	Втулка для крепления унитаза	1 шт. 3,66
13	9820447	Тормоз выдвижной опоры со стальной пружиной	1 шт. 1,72
14	9820136	Адаптер DN 90/DN 110 (PP)	1 шт. 6,74
15	9820332	Установочный элемент для опоры, левый	1 шт. 4,75
16	9820333	Установочный элемент для опоры, правый	1 шт. 4,75

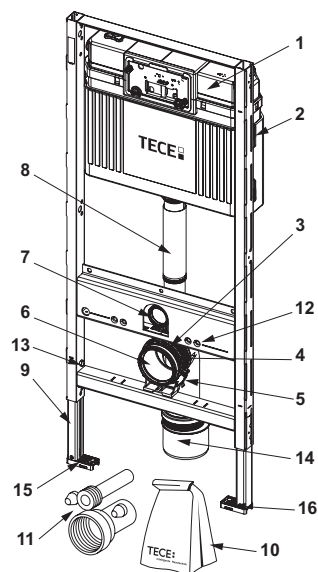

9300001 – застенный модуль со смывным бачком Uni для установки подвесного унитаза,
h = 820 мм

Артикул	Наименование	K1	€/шт.
1	9820100	Смывной бачок в сборе, 820 мм	1 шт. 140,40
2	9820040	Комплект для крепления бачка	1 компл. 5,78
3	9820041	Держатель фанового отвода (до 03.2017)	1 шт. 5,90
	9820348	Держатель фанового отвода в комплекте (с 04.2017)	1 шт. 7,21
4	9820042	Зажим фанового отвода (до 03.2017)	1 шт. 2,02
5	9820134	Фановый отвод DN 90 (PP)	1 шт. 11,33
6	9820139	Уплотнительное кольцо фанового отвода	1 шт. 2,43
7	9820015	Уплотнительное кольцо сливного патрубка, нижнее	1 шт. 3,65
8	9820335	Выдвижная опора	1 шт. 9,46
9	9820043	Комплект крепежных элементов для монтажа унитаза	1 компл. 18,16
10	9380014	Комплект для крепления модуля к стене или стальному профилю	1 компл. 23,45
11	9820057	Комплект патрубков с заглушками DN 90	1 компл. 15,16
12	9820071	Втулка для крепления унитаза	1 шт. 3,66
13	9820447	Тормоз выдвижной опоры со стальной пружиной	1 шт. 1,72
14	9820136	Адаптер DN 90/DN 110	1 шт. 6,74
15	9820332	Установочный элемент для опоры, левый	1 шт. 4,75
16	9820333	Установочный элемент для опоры, правый	1 шт. 4,75

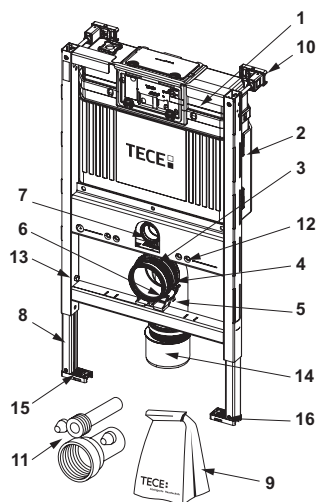

Застенные модули – запасные части

9300079 – застенный модуль со смывным бачком Uni для универсального подключения к унитазу-биде, h = 1120 мм

Артикул	Наименование	K1	€/шт.
1	9820103	Смывной бачок в сборе, 1120 мм	1 шт. 154,44
2	9820040	Комплект для крепления бачка	1 компл. 5,78
3	9820011	Сливной патрубок с уплотнительным кольцом, 269 мм	1 шт. 9,83
4	9820015	Уплотнительное кольцо сливного патрубка, нижнее	1 шт. 3,65
5	9820348	Держатель фанового отвода в комплекте (с 04.2017)	1 шт. 7,21
6	9820134	Фановый отвод DN 90 (PP)	1 шт. 11,33
7	9820139	Уплотнительное кольцо фанового отвода	1 шт. 2,43
8	9820447	Тормоз выдвигной опоры со стальной пружиной	1 шт. 1,72
9	9820335	Выдвигная опора	1 шт. 9,46
10	9820332	Установочный элемент для опоры, левый	1 шт. 4,75
11	9820333	Установочный элемент для опоры, правый	1 шт. 4,75
12	9820340	Кожух для прокладки шланга подвода воды к биде	1 шт. 42,08
13	9820341	Кожух для установки электрических соединений подключения биде	1 шт. 2,95
14	9820136	Адаптер DN 90/DN 110 (PP)	1 шт. 6,74
15	9820043	Комплект крепежных элементов для монтажа унитаза	1 компл. 18,16
16	9820342	Защитный кожух для отделки отверстия в стене	1 шт. 5,37
17	9820057	Комплект патрубков с заглушками DN 90	1 компл. 15,16

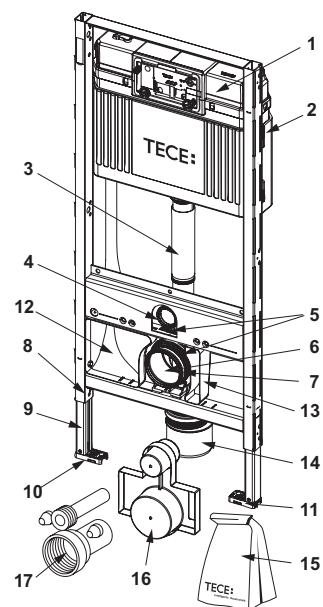

9300044 – застенный модуль со сливным бачком Uni для TOTO Neorest Washlet (WC) AC 2.0/EW 2.0, установочная высота, h = 1120 мм

Артикул	Наименование	K1	€/шт.
1	9820103	Смывной бачок в сборе, 1120 мм	1 шт. 154,44
2	9820040	Комплект для крепления бачка	1 компл. 5,78
3	9820041	Держатель фанового отвода (до 03.2017)	1 шт. 5,90
4	9820042	Зажим фанового отвода (до 03.2017)	1 шт. 2,02
5	9820134	Фановый отвод DN 90 (PP)	1 шт. 11,33
6	9820139	Уплотнительное кольцо фанового отвода	1 шт. 2,43
7	9820015	Уплотнительное кольцо сливного патрубка, нижнее	1 шт. 3,65
8	9820011	Сливной патрубок с верхним уплотнительным кольцом, 269 мм	1 шт. 9,83
9	9820335	Выдвигная опора	1 шт. 9,46
10	9820043	Комплект крепежных элементов для монтажа унитаза	1 компл. 18,16
11	9820057	Комплект патрубков с заглушками DN 90	1 компл. 15,16
12	9820071	Втулка для крепления унитаза	1 шт. 3,66
13	9820447	Тормоз выдвигной опоры со стальной пружиной	1 шт. 1,72
14	9820136	Адаптер DN 90/DN 110 (PP)	1 шт. 6,74
15	9820259	Сигнальный кабель для TOTO Neorest	1 шт. 24,91
16	9820332	Установочный элемент для опоры, левый	1 шт. 4,75
17	9820333	Установочный элемент для опоры, правый	1 шт. 4,75

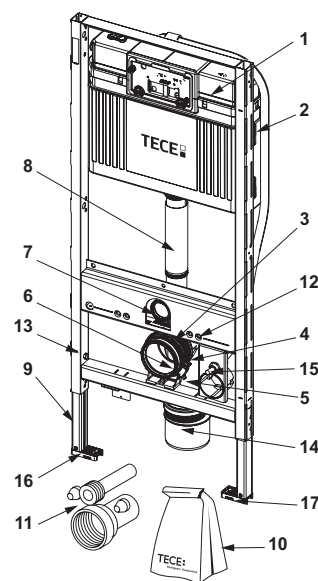

Застенные модули – запасные части

9300009 – застенный модуль TECEprofil для людей с ограниченной подвижностью со смывным бачком Uni, h = 1120 мм

Артикул	Наименование	K1	€/шт.
1	9820103	Смывной бачок в сборе, 1120 мм	1 шт. 154,44
2	9820040	Комплект для крепления бачка	1 компл. 5,78
3	9820041	Держатель фанового отвода (до 03.2017)	1 шт. 5,90
	9820348	Держатель фанового отвода в комплекте (с 04.2017)	1 шт. 7,21
4	9820042	Зажим фанового отвода (до 03.2017)	1 шт. 2,02
5	9820134	Фановый отвод DN 90 (PP)	1 шт. 11,33
6	9820139	Уплотнительное кольцо фанового отвода	1 шт. 2,43
7	9820015	Уплотнительное кольцо сливного патрубка, нижнее	1 шт. 3,65
8	9820011	Сливной патрубок с уплотнительным кольцом, 269 мм	1 шт. 9,83
9	9820335	Выдвижная опора	1 шт. 9,46
10	9820043	Комплект крепежных элементов для монтажа унитаза	1 компл. 18,16
11	9820057	Комплект патрубков с заглушками DN 90	1 компл. 15,16
12	9820071	Втулка для крепления унитаза	1 шт. 3,66
13	9820447	Тормоз выдвижной опоры со стальной пружиной	1 шт. 1,72
14	9820136	Адаптер DN 90/DN 110 (PP)	1 шт. 6,74
15	9820332	Установочный элемент для опоры, левый	1 шт. 4,75
16	9820333	Установочный элемент для опоры, правый	1 шт. 4,75
17	9820437	Стальные рамки для крепления опорных пластин (2 шт.)	1 компл. 62,10

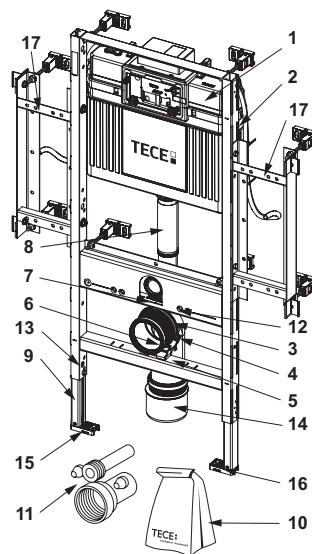

9310000 – TECEprofil застенный модуль для раковин, h = 1120 мм

Артикул	Наименование	K1	€/шт.
1	9820034	Держатель колена переходного	1 шт. 3,73
2	9820059	Манжета резиновая переходная DN30/50	1 шт. 1,62
3	9820035	Колено переходное DN50/40	1 шт. 1,20
4	9820335	Выдвижная опора	1 шт. 9,46
5	9820067	Комплект крепежных элементов для раковины	1 компл. 13,10
6	9820447	Тормоз выдвижной опоры со стальной пружиной	1 шт. 1,72
7	9820332	Установочный элемент для опоры, левый	1 шт. 4,75
8	9820333	Установочный элемент для опоры, правый	1 шт. 4,75

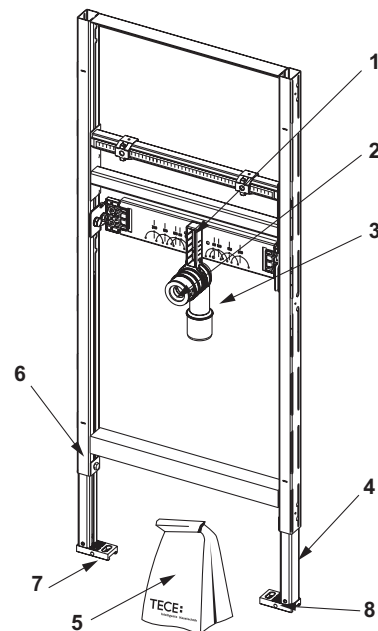

Застенные модули – запасные части

TECEprofil застенный модуль для писсуаров с клапаном смыва U2, h = 1120 мм

Артикул	Наименование	K1	€/шт.
1	9820553 Трансформатор TECEfilo	1 шт.	54,93
2	9820335 Выдвижная опора	1 шт.	9,46
3	9820076 Комплект крепежных элементов для писсуара	1 компл.	27,14
4	9820055 Штуцер с резиновой манжетой	1 шт.	18,81
5	9820447 Тормоз выдвижной опоры со стальной пружиной	1 шт.	1,72
6	9820332 Установочный элемент для опоры, левый	1 шт.	4,75
7	9820333 Установочный элемент для опоры, правый	1 шт.	4,75
8	9820424 Прокладка корпуса клапана смыва U2	1 шт.	11,73

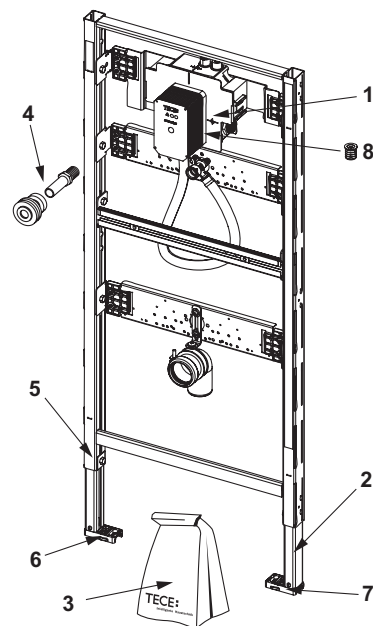

9320008 – TECEprofil застенный модуль для писсуаров с клапаном смыва U1, h = 1120 мм

Артикул	Наименование	K1	€/шт.
1	9820074 Клапан смыва без картриджа	1 шт.	55,22
2	9820075 Защитный кожух для панели смыва писсуара	1 шт.	11,14
3	9820335 Выдвижная опора	1 шт.	9,46
4	9820076 Комплект крепежных элементов для писсуара	1 компл.	27,14
5	9820055 Штуцер с резиновой манжетой	1 шт.	18,81
6	9820447 Тормоз выдвижной опоры со стальной пружиной	1 шт.	1,72
7	9820332 Установочный элемент для опоры, левый	1 шт.	4,75
8	9820333 Установочный элемент для опоры, правый	1 шт.	4,75

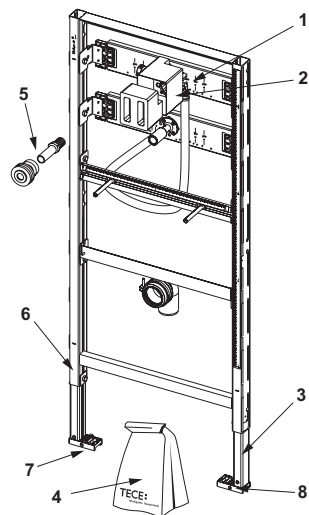

Застенные модули – запасные части

9330000 – застенный модуль для биде, h = 1120 мм

9330005 – застенный модуль для биде, h = 820 мм

Артикул	Наименование	K1	€/шт.
1	9820034 Держатель колена переходного	1 шт.	3,73
2	9820035 Колено переходное DN50/40	1 шт.	1,20
3	9820059 Манжета резиновая переходная DN30/50	1 шт.	1,62
4	9820335 Выдвижная опора	1 шт.	9,46
5	9820047 Комплект крепежных элементов для биде	1 компл.	8,33
6	9820071 Втулка для крепления унитаза	1 шт.	3,66
7	9820447 Тормоз выдвижной опоры со стальной пружиной	1 шт.	1,72
8	9820332 Установочный элемент для опоры, левый	1 шт.	4,75
9	9820333 Установочный элемент для опоры, правый	1 шт.	4,75

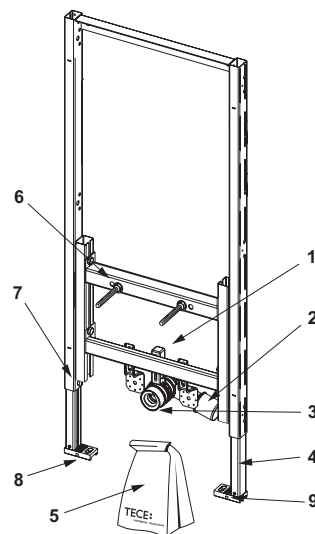

9240950 – ТЕСЕ съёмная крышка бачка с контейнером для гигиенических таблеток

Артикул	Наименование	K1	€/шт.
1	9820191 Зажимы съёмной крышки (2 шт.)	1 компл.	13,67
2	9820263 Винты для крепления панели смыва (2 шт.)	1 компл.	1,45
3	9820349 Направляющие стержни для панели смыва (2 шт.)	1 компл.	7,11

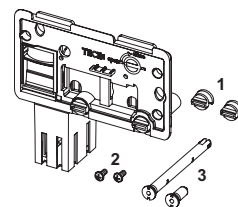

9820223 – ТЕСЕ Клапан смыва А 2

Артикул	Наименование	K1	€/шт.
1	9820233 Перекрывающая прокладка клапана А2	1 шт.	4,38
2	9820231 Корзина клапана смыва со стандартным ограничительным кольцом (ø 42 мм)	1 шт.	6,65
3	9820005 Уплотнительное кольцо корзины	1 шт.	3,84
4	9820222 Сцепная петля	1 шт.	3,56
5	9820229 Тяга для электронных панелей смыва	1 шт.	4,68
6	9820420 Дополнительный груз	1 шт.	3,33

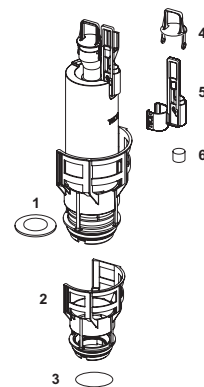

9820353 – ТЕСЕ заливной клапан F 10 универсальный

Артикул	Наименование	K1	€/шт.
1	9820382 Ремонтный комплект клапана F 10 (мембрана, прокладки, рычаг с крепежными элементами)	1 компл.	2,98
2	9820383 Комплект прокладок клапана F 10	1 компл.	2,25
3	9820398 Соединительный штуцер 3/8" клапана F 10	1 шт.	8,36

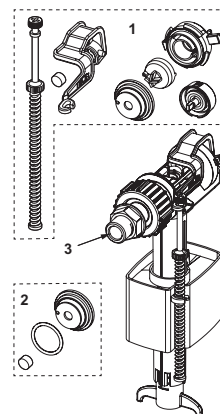

Застенные модули – запасные части

9820103 – застенный смывной бачок для установки с напольным унитазом, h = 1120 мм

Артикул	Наименование	K1	€/шт.
1	9820027 Шаблон для отделки отверстия в стене	1 шт.	7,61
2	9820017 Съёмная крышка бачка	1 шт.	10,87
3	9820018 Зажимы съёмной крышки (2 шт.)	1 компл.	4,87
4	9820019 Комплект эксцентриков с крепежем (2 шт.)	1 компл.	11,70
5	9820022 Толкатели (2 шт.)	1 компл.	4,73
6	9820026 Шланг армированный	1 шт.	13,20
7	9820374 Шланг армированный М 30	1 шт.	11,97
8	9820013 Заливной вентиль	1 шт.	10,20
9	9820012 Монтажный элемент для заливного вентиля	1 шт.	9,55
10	9820025 Уплотнительное кольцо заливного шланга	1 шт.	3,11
11	9820016 Блок управляющих рычагов	1 шт.	12,82
12	9820011 Сливной патрубок с уплотнительным кольцом, 269 мм	1 шт.	9,83
13	9820331 Сливной патрубок, 369 мм	1 шт.	16,75
14	9820014 Уплотнительное кольцо сливного патрубка, верхнее	1 шт.	7,44
15	9820015 Уплотнительное кольцо сливного патрубка, нижнее	1 шт.	3,65
16	9820353 Заливной клапан F 10 в сборе универсальный	1 шт.	15,83
17	9820223 Клапан смыва А2 в сборе	1 шт.	25,27
18	9820372 Держатель заливного клапана (17 мм, 3/8")	1 шт.	1,12
19	9820373 Держатель заливного клапана (27 мм, М 30)	1 шт.	1,61

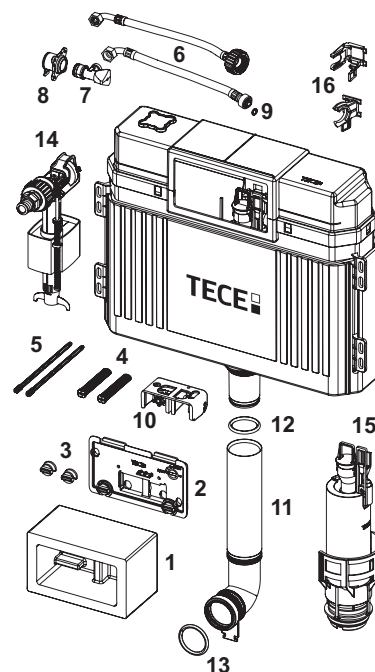

9820100 – застенный смывной бачок для установки с напольным унитазом, h = 820 мм

Артикул	Наименование	K1	€/шт.
1	9820027 Шаблон для отделки отверстия в стене	1 шт.	7,61
2	9820017 Съёмная крышка бачка	1 шт.	10,87
3	9820018 Зажимы съёмной крышки (2 шт.)	1 компл.	4,87
4	9820019 Комплект эксцентриков с крепежем (2 шт.)	1 компл.	11,70
5	9820022 Толкатели (2 шт.)	1 компл.	4,73
6	9820026 Шланг армированный	1 шт.	13,20
7	9820374 Шланг армированный М 30	1 шт.	11,97
8	9820013 Заливной вентиль	1 шт.	10,20
9	9820012 Монтажный элемент для заливного вентиля	1 шт.	9,55
10	9820025 Уплотнительное кольцо заливного шланга	1 шт.	3,11
11	9820016 Блок управляющих рычагов	1 шт.	12,82
12	9820015 Уплотнительное кольцо сливного патрубка, нижнее	1 шт.	3,65
13	9820353 Заливной клапан F 10 в сборе универсальный	1 шт.	15,83
14	9820372 Держатель заливного клапана (17 мм, 3/8")	1 шт.	1,12
15	9820373 Держатель заливного клапана (27 мм, М 30)	1 шт.	1,61
16	9820223 Клапан смыва А2 в сборе	1 шт.	25,27

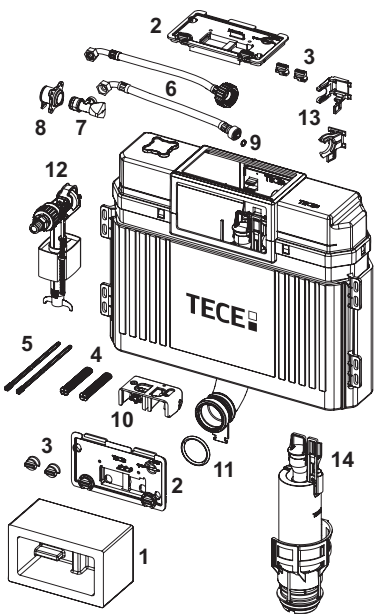

Застенные модули – запасные части

9820006 – заливной клапан F1

Артикул	Наименование	К1	€/шт.
1 9820007	Мембрана	1 шт.	6,36
2 9820008	Управляющая головка с насадкой	1 шт.	5,99
3 9820009	Мембрана и комплект прокладок	1 компл.	8,05
4 9820010	Рычаг	1 шт.	4,40

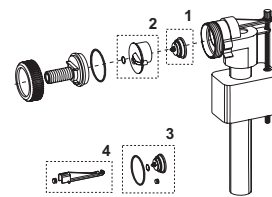

Клапан смыва U 1 панелей смыва для писсуаров

Артикул	Наименование	К1	€/шт.
9820031		1 шт.	41,18

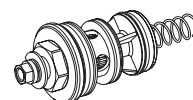

Манжета для сливной трубы

Артикул	Наименование	К1	€/шт.
9820213		1 шт.	6,88





Запасные части

TECEconstruct
ЗАСТЕННЫЕ
МОДУЛИ

АССОРТИМЕНТ И ЦЕНЫ

TECEconstruct – запасные части

9820250 – застенный модуль TECE с бачком Octa 8 см, h = 1120 мм

Артикул	Наименование	K1	€/шт.
1	9820250	Застенный смывной бачок Octa, 8 см	1 шт. 102,96
2	9820015	Уплотнительное кольцо сливного патрубка	1 шт. 3,65
3	9820145	Держатель фанового отвода	1 шт. 5,46
4	9820049	Зажим фанового отвода	1 шт. 2,25
5	9820139	Уплотнительное кольцо фанового отвода	1 шт. 2,43
6	9820150	Фановый отвод DN90 (PE-HD)	1 шт. 16,94
7	9820192	Сливной патрубок с уплотнительным кольцом	1 шт. 10,76
8	9820147	Комплект крепежных элементов для монтажа унитаза	1 компл. 9,37
9	9820057	Комплект патрубков с заглушками DN 90	1 компл. 15,16
10	9820254	Держатель сливного патрубка	1 шт. 12,08

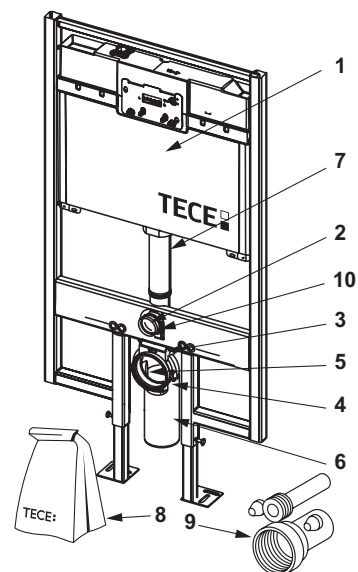

9820250 – застенный смывной бачок TECE Octa, 8 см

Артикул	Наименование	K1	€/шт.
1	9820188	Шаблон для отделки отверстия в стене	1 шт. 6,35
2	9820189	Комплект укороченных эксцентриков	1 компл. 13,67
3	9820194	Съемная крышка бачка	1 шт. 9,55
4	9820191	Зажимы съемной крышки (2 шт.)	1 компл. 13,67
5	9820012	Монтажный элемент для заливного вентиля	1 шт. 9,55
6	9820013	Заливной вентиль	1 шт. 10,20
7	9820217	Шланг армированный (для бачка 8 см)	1 шт. 10,11
	9820376	Шланг армированный M30 (для бачка 8 см)	1 шт. 17,62
8	9820221	Уплотнительное кольцо заливного шланга	1 шт. 3,00
9	9820216	Фиксатор держателя заливного клапана	1 шт. 4,87
10	9820375	Держатель заливного клапана (27 мм, M 30) (для бачка 8 см)	1 шт. 3,02
	9820215	Держатель заливного клапана	1 шт. 5,04
11	9820224	Клапан смыва АЗ	1 шт. 22,18
12	9820014	Уплотнительное кольцо сливного патрубка, верхнее	1 шт. 7,44
13	9820192	Сливной патрубок с уплотнительным кольцом	1 шт. 10,76
14	9820251	Сливной патрубок из PE-HD с уплотнительным кольцом	1 шт. 4,68
15	9820015	Уплотнительное кольцо сливного патрубка, нижнее	1 шт. 3,65
16	9820353	Заливной клапан F 10 в сборе универсальный	1 шт. 15,83

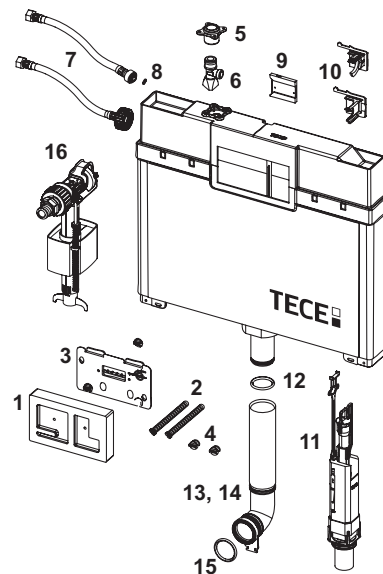

Клапан смыва АЗ для бачка 8 см в сборе

Артикул	К1	€/шт.
9820224	1 шт.	22,15



9820224 – клапан смыва АЗ для бачка 8 см

Артикул	Наименование	К1	€/шт.
1 9820163	Держатель клапана АЗ	1 шт.	5,05
2 9820222	Сцепная петля	1 шт.	3,56
3 9820275	Дополнительный грузик	1 шт.	4,70
4 9820161	Перекрывающая прокладка для клапана АЗ	1 шт.	16,94
5 9820446	Уплотнительное кольцо	1 шт.	2,03

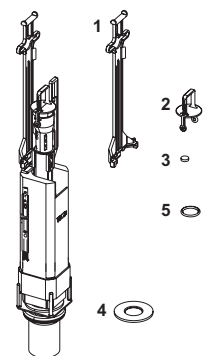



Запасные части

TECEbox ЗАСТЕННЫЕ МОДУЛИ

АССОРТИМЕНТ И ЦЕНЫ

TECEbox – запасные части

9370000 – застенный смывной бачок TECEbox, h = 1060 мм

Артикул	Наименование	K1	€/шт.
1	9820103	Смывной бачок в сборе, 1120 мм	1 шт. 154,44
2	9820015	Уплотнительное кольцо сливного патрубка, нижнее	1 шт. 3,65
3	9820048	Держатель фанового отвода	1 шт. 3,08
4	9820049	Зажим фанового отвода	1 шт. 2,25
5	9820139	Уплотнительное кольцо фанового отвода	1 шт. 2,43
6	9820135	Фановый отвод DN 90 (PP)	1 шт. 7,43
7	9820051	Комплект крепежных элементов для монтажа унитаза	1 компл. 12,26
8	9820057	Комплект патрубков с заглушками DN 90	1 компл. 15,16
9	9820011	Сливной патрубок с верхним уплотнительным кольцом, 269 мм	1 шт. 9,83
10	9820136	Адаптер DN 90/110 (PP)	1 шт. 6,74

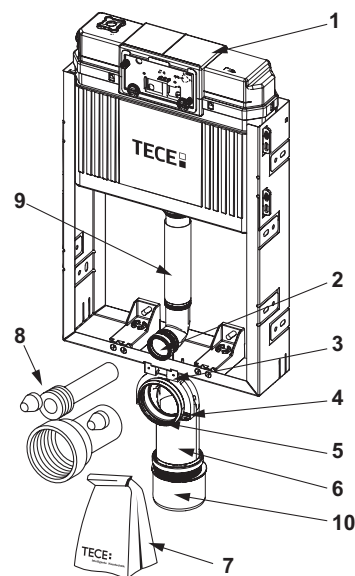

9370007 – застенный смывной бачок TECEbox Octa 8 см для напольного унитаза, h = 1110 мм

Артикул	Наименование	K1	€/шт.
1	9820250	Застенный смывной бачок Octa в сборе, 8 см	1 шт. 102,96
2	9820015	Уплотнительное кольцо сливного патрубка	1 шт. 3,65
3	9820251	Сливной патрубок для бачка TECEbox Octa	1 шт. 4,68
4	9820143	Защитная труба для сливного патрубка	1 шт. 6,95
5	9820144	Комплект крепежных элементов	1 компл. 24,34

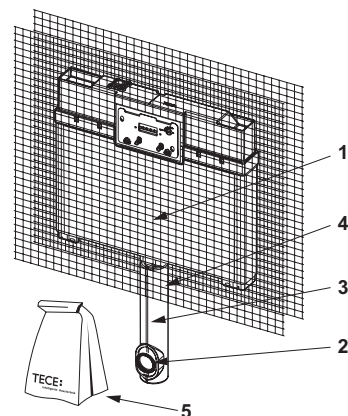

Клапан смыва TECE U 2

Артикул	Наименование	K1	€/шт.
1 9820553	Трансформатор 230/12 В	1 шт.	54,93
2 9820424	Прокладка корпуса клапана смыва U2	1 шт.	11,73

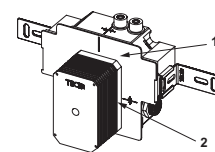

9240950 – TECE съёмная крышка бачка с контейнером для гигиенических таблеток

Артикул	Наименование	K1	€/шт.
1 9820191	Зажимы съёмной крышки (2 шт.)	1 компл.	13,67
2 9820263	Винты для крепления панели смыва (2 шт.)	1 компл.	1,45
3 9820349	Направляющие стержни для панели смыва (2 шт.)	1 компл.	7,11

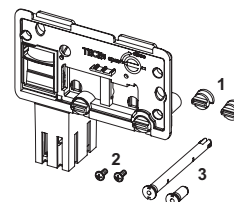

9820223 – TECE Клапан смыва A 2

Артикул	Наименование	K1	€/шт.
1 9820233	Перекрывающая прокладка клапана A2	1 шт.	4,38
2 9820231	Корзина клапана смыва со стандартным ограничительным кольцом (ø 42 мм)	1 шт.	6,65
3 9820005	Уплотнительное кольцо корзины	1 шт.	3,84
4 9820222	Сцепная петля	1 шт.	3,56
5 9820229	Тяга для электронных панелей смыва	1 шт.	4,68
6 9820420	Дополнительный груз	1 шт.	3,33

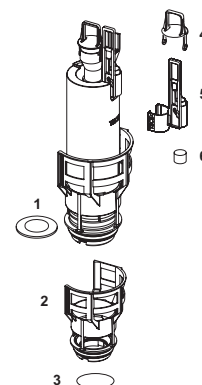

9820353 – TECE заливной клапан F 10 универсальный

Артикул	Наименование	K1	€/шт.
1 9820382	Ремонтный комплект клапана F10 (мембрана, прокладки, рычаг с крепежными элементами)	1 компл.	2,98
2 9820383	Комплект прокладок клапана F 10	1 компл.	2,25
3 9820398	Соединительный штуцер 3/8" клапана F 10	1 шт.	8,36

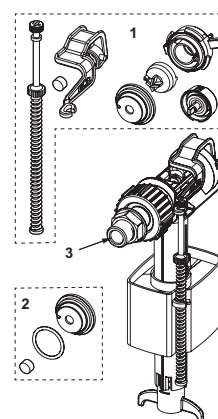

TECEbox – запасные части

9820103 – застенный смывной бачок для установки с напольным унитазом, h = 1120 мм

Артикул	Наименование	K1	€/шт.
1	9820027 Шаблон для отделки отверстия в стене	1 шт.	7,61
2	9820017 Съёмная крышка бачка	1 шт.	10,87
3	9820018 Зажимы съёмной крышки (2 шт.)	1 компл.	4,87
4	9820019 Комплект эксцентриков с крепежем (2 шт.)	1 компл.	11,70
5	9820022 Толкатели (2 шт.)	1 компл.	4,73
6	9820026 Шланг армированный	1 шт.	13,20
	9820374 Шланг армированный М 30	1 шт.	11,97
7	9820013 Заливной вентиль	1 шт.	10,20
8	9820012 Монтажный элемент для заливного вентиля	1 шт.	9,55
9	9820025 Уплотнительное кольцо заливного шланга	1 шт.	3,11
10	9820016 Блок управляющих рычагов	1 шт.	12,82
11	9820011 Сливной патрубок с уплотнительным кольцом, 269 мм	1 шт.	9,83
	9820331 Сливной патрубок, 369 мм	1 шт.	16,75
12	9820014 Уплотнительное кольцо сливного патрубка, верхнее	1 шт.	7,44
13	9820015 Уплотнительное кольцо сливного патрубка, нижнее	1 шт.	3,65
14	9820353 Заливной клапан F 10 в сборе универсальный	1 шт.	15,83
15	9820223 Клапан смыва А2 в сборе	1 шт.	25,27
16	9820372 Держатель заливного клапана (17 мм, 3/8")	1 шт.	1,12
	9820373 Держатель заливного клапана (27 мм, М 30)	1 шт.	1,61

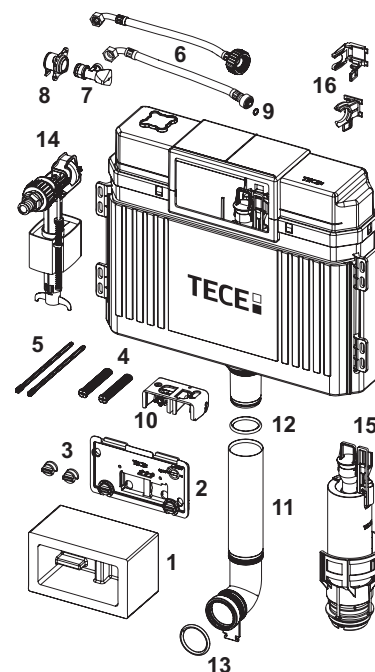

9820100 – застенный смывной бачок для установки с напольным унитазом, h = 820 мм

Артикул	Наименование	K1	€/шт.
1	9820027 Шаблон для отделки отверстия в стене	1 шт.	7,61
2	9820017 Съёмная крышка бачка	1 шт.	10,87
3	9820018 Зажимы съёмной крышки (2 шт.)	1 компл.	4,87
4	9820019 Комплект эксцентриков с крепежем (2 шт.)	1 компл.	11,70
5	9820022 Толкатели (2 шт.)	1 компл.	4,73
6	9820026 Шланг армированный	1 шт.	13,20
	9820374 Шланг армированный М 30	1 шт.	11,97
7	9820013 Заливной вентиль	1 шт.	10,20
8	9820012 Монтажный элемент для заливного вентиля	1 шт.	9,55
9	9820025 Уплотнительное кольцо заливного шланга	1 шт.	3,11
10	9820016 Блок управляющих рычагов	1 шт.	12,82
11	9820015 Уплотнительное кольцо сливного патрубка, нижнее	1 шт.	3,65
12	9820353 Заливной клапан F 10 в сборе универсальный	1 шт.	15,83
13	9820372 Держатель заливного клапана (17 мм, 3/8")	1 шт.	1,12
	9820373 Держатель заливного клапана (27 мм, М 30)	1 шт.	1,61
14	9820223 Клапан смыва А2 в сборе	1 шт.	25,27

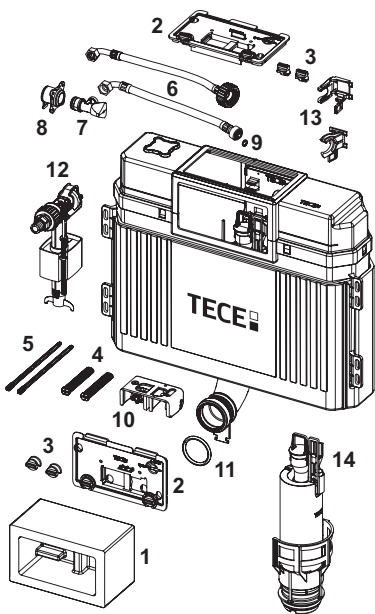



Запасные части

TECEprofil КАРКАСНАЯ СИСТЕМА

АССОРТИМЕНТ И ЦЕНЫ

TECEprofil – запасные части

Торцевой элемент для профиля

Артикул	K1	€/шт.
9820128	1 шт.	3,33

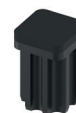

Уплотнительное кольцо для соединительной трубы

Артикул	K1	€/шт.
9820213	1 шт.	6,88



Комплект крепежных элементов для унитаза

Артикул	K1	€/шт.
9820245	1 шт.	2,90



9020039 – Монтажный комплект TECEprofil для писсуаров Keramag Joly со сливным клапаном TECE U1

Артикул	Наименование	K1	€/шт.
1 9820074	Клапан смыва без картриджа	1 шт.	55,22
2 9820102	Держатели корпуса клапана смыва	1 шт.	7,30
3 9820076	Комплект крепежных элементов для писсуара	1 шт.	27,14
4 9820105	Сифон DN 50	1 шт.	34,16

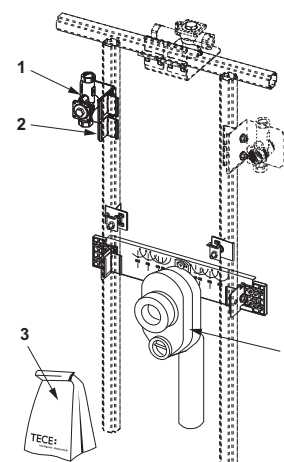



Запасные части

TECEdrainprofile
ДУШЕВОЙ
ПРОФИЛЬ

АССОРТИМЕНТ И ЦЕНЫ

TECEdrainprofile – запасные части

TECEdrainprofile душевой профиль

Артикул	Наименование	К1	€/шт.
1 675000	Съемная декоративная панель, сталь полированная	1 шт.	23,52
2 675001	Съемная декоративная панель, сталь матовая	1 шт.	30,87

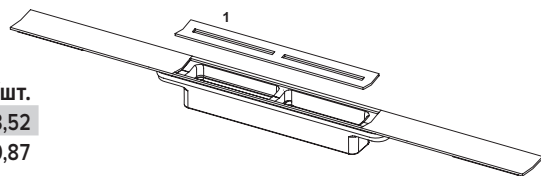

Сифон TECEdrainprofile „заниженный“ DN 40

Артикул	Наименование	К1	€/шт.
1 675005	Гидроизолирующая прокладка Seal System с защелкой	1 шт.	33,70
2 675006	Стакан гидрозатвора для сифона DN 40	1 шт.	26,15
3 675004	Звукоизолирующая прокладка	1 шт.	10,78
4 675009	Крючок для извлечения стакана гидрозатвора	1 шт.	3,61

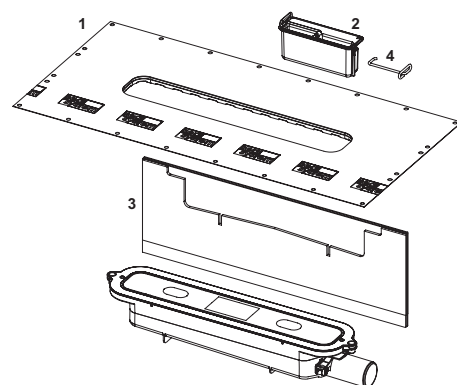

Сифон TECEdrainprofile „стандартный“ DN 50

Артикул	Наименование	К1	€/шт.
1 675005	Гидроизолирующая прокладка Seal System с защелкой	1 шт.	33,70
2 675008	Стакан гидрозатвора для сифона DN 50	1 шт.	26,15
3 675004	Звукоизолирующая прокладка	1 шт.	10,78
4 675009	Крючок для извлечения стакана гидрозатвора	1 шт.	3,61

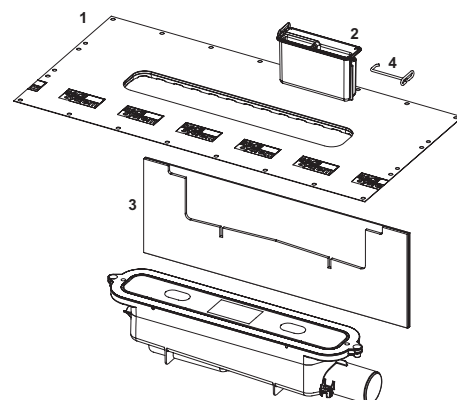



Запасные части

TECEdrainline
ДУШЕВЫЕ
КАНАЛЫ

АССОРТИМЕНТ И ЦЕНЫ

TECEdrainline – запасные части

TECEdrainline душевой канал

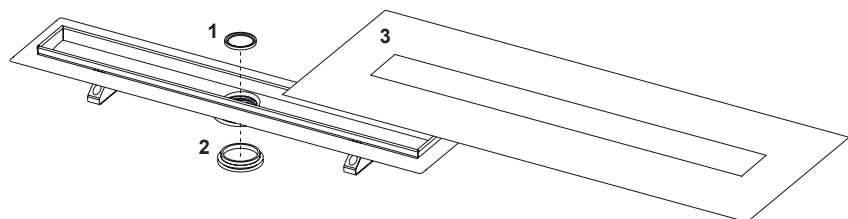

Артикул	Наименование	К1	€/шт.
1 668012	Уплотняющее кольцо для стакана	1 шт.	4,45
2 668013	Уплотняющее кольцо для сифона (до 2015 г.)	1 шт.	6,66
3 668000*	Манжета уплотнительная 700 мм	1 шт.	18,16
668001*	Манжета уплотнительная 800 мм	1 шт.	20,78
668002*	Манжета уплотнительная 900 мм	1 шт.	23,40
668003*	Манжета уплотнительная 1000 мм	1 шт.	26,11
668004*	Манжета уплотнительная 1200 мм	1 шт.	36,22
668005*	Манжета уплотнительная 1500 мм	1 шт.	39,59

TECEdrainline душевой канал, прямой для пристенного монтажа

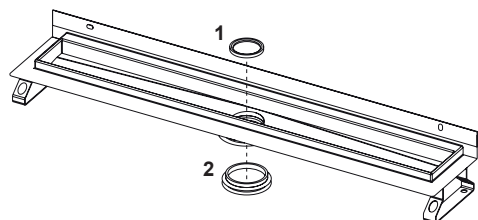

Артикул	Наименование	К1	€/шт.
1 668012	Уплотняющее кольцо для стакана	1 шт.	4,45
2 668013	Уплотняющее кольцо для сифона (до 2015 г.)	1 шт.	6,66

* Для каналов выпущенных до января 2013 года.

Основа для укладки плитки «plate II»

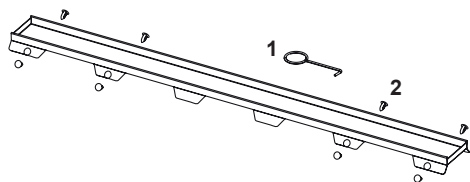

Артикул	Наименование	К1	€/шт.
1 668014	Крючок для извлечения основы	1 шт.	2,85
2 668016	Уплотняющие вставки (10 шт.)	1 компл.	0,41

Основа для укладки плитки «plate», прямая
Основа для укладки плитки «plate», угловая

Артикул	Наименование	К1	€/шт.
1 668014	Крючок для извлечения основы	1 шт.	2,85
2 668024	Опора основы для плитки, панели steel, нержавеющая сталь (1 шт.) (до августа 2007)	1 шт.	22,74
3 668020	Опора основы для плитки, панели steel (1 шт.) (с августа 2007)	1 шт.	0,48

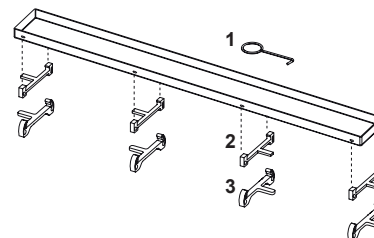

Стеклянная панель TECEdrainline для слива

Панель TECEdrainline “steel II” для слива, из нержавеющей стали, полированная/матовая, прямая
Решетка TECEdrainline “basic” для слива, из нержавеющей стали полированная/матовая, прямая
Решетка TECEdrainline “lines” для слива, из нержавеющей стали полированная/матовая, прямая
Решетка TECEdrainline “drops” для слива, из нержавеющей стали полированная/матовая, прямая
Решетка TECEdrainline “royal” для слива, из нержавеющей стали полированная/матовая, прямая
Решетка TECEdrainline “quadratum” для слива, из нержавеющей стали полированная/матовая, прямая
Решетка TECEdrainline “organic” для слива, из нержавеющей стали полированная/матовая, прямая
Панель TECEdrainline “steel II” для слива из нержавеющей стали, полированная, угловая
Решетка TECEdrainline “basic” для слива из нержавеющей стали полированная, угловая

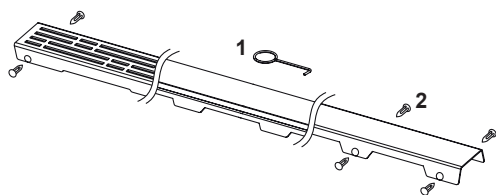

Артикул	Наименование	К1	€/шт.
1 668014	Крючок для извлечения основы	1 шт.	2,85
2 668016	Уплотняющие вставки (10 шт.)	1 компл.	0,41

TECEdrainline – запасные части

Дренажный канал TECEdrainline, угловой

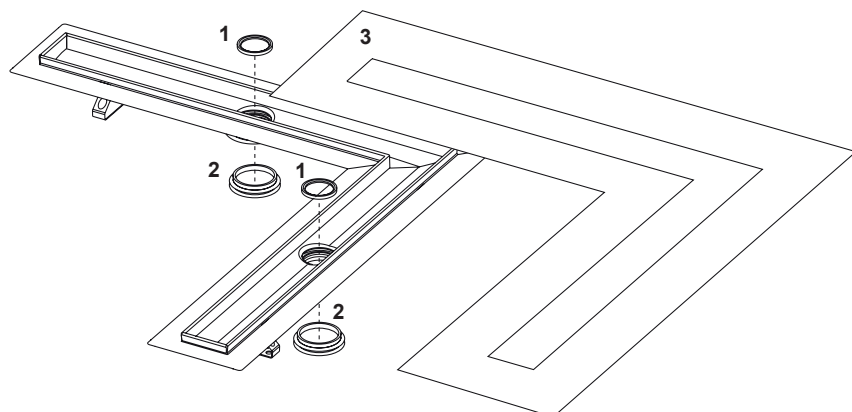

Артикул	Наименование	К1	€/шт.
1	668012 Уплотняющее кольцо для стакана	1 шт.	4,45
2	668013 Уплотняющее кольцо для сифона (до 2015 г.)	1 шт.	6,66
3	668006* Манжета уплотнительная 900 x 900 мм	1 шт.	54,29
	668007* Манжета уплотнительная 1000 x 1000 мм	1 шт.	60,37
	668008* Манжета уплотнительная 1200 x 1200 мм	1 шт.	72,54

Дренажный канал для укладки натурального камня

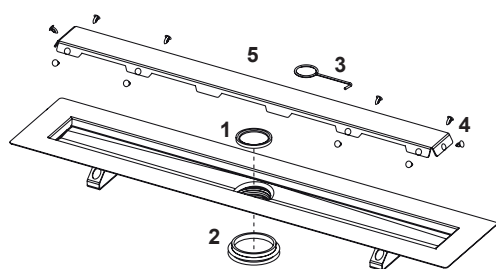

Артикул	Наименование	К1	€/шт.
1	668012 Уплотняющее кольцо для стакана	1 шт.	4,45
2	668013 Уплотняющее кольцо для сифона (до 2015 г.)	1 шт.	6,66
3	668014 Крючок для извлечения основы	1 шт.	2,85
4	668016 Уплотняющие вставки 10 мм	10 шт.	0,41
5	668026 Основа для укладки натурального камня 700 мм	1 шт.	187,20
	668027 Основа для укладки натурального камня 800 мм	1 шт.	210,60
	668028 Основа для укладки натурального камня 900 мм	1 шт.	231,19
	668029 Основа для укладки натурального камня 1000 мм	1 шт.	252,72
	668030 Основа для укладки натурального камня 1200 мм	1 шт.	299,52
	668031 Основа для укладки натурального камня 1500 мм	1 шт.	367,85

* Для каналов выпущенных до января 2013 года.

650004 – сифон TECEdrainline «низкий» DN 40 боковой слив

Артикул	Наименование	K1	€/шт.
1 668025	Стакан для сифона 650004	1 шт.	2,09
2 668032	Уплотнительное кольцо для сифона (с 2015 г.)	1 шт.	3,84

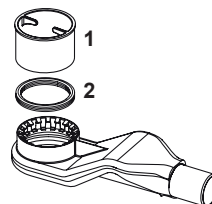

650000 – сифон TECEdrainline «заниженный» DN 50 боковой слив

Артикул	Наименование	K1	€/шт.
1 668010	Стакан для сифона 650000	1 шт.	2,34
2 668032	Уплотнительное кольцо для сифона (с 2015 г.)	1 шт.	3,84

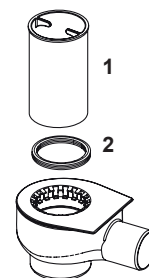

6500001 – сифон TECEdrainline «стандартный» DN 50 боковой слив

Артикул	Наименование	K1	€/шт.
1 668011	Стакан для сифона 650001	1 шт.	2,41
2 668032	Уплотнительное кольцо для сифона (с 2015 г.)	1 шт.	3,84

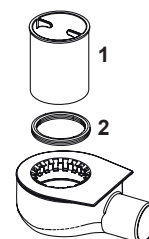

650002 – сифон TECEdrainline «максимальный» DN 70 боковой слив

650003 – сифон TECEdrainline «вертикальный» DN 50

Артикул	Наименование	K1	€/шт.
1 668019	Стакан для сифона 650002 и 650003	1 шт.	2,34
2 668032	Уплотнительное кольцо для сифона (с 2015 г.)	1 шт.	3,84

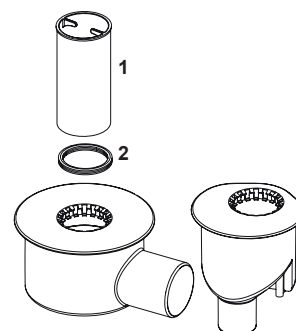



Запасные части

TECEdrainpoint S ТОЧЕЧНЫЕ ТРАПЫ

АССОРТИМЕНТ И ЦЕНЫ

TECEdrainpoint S – запасные части

3601050 – TECEdrainpoint S 50, трап низкий горизонтальный
3601100 – TECEdrainpoint S 110, трап низкий горизонтальный

Артикул	Наименование	K1	€/шт.
1 3695000	Стакан гидрозатвора для сифонов S50, S110	1 шт.	5,24
2 3695003	Уплотняющее кольцо	1 шт.	1,37

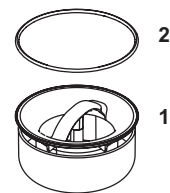

3601200 – TECEdrainpoint S 120, трап горизонтальный
3601300 – TECEdrainpoint S 130, трап вертикальный

Артикул	Наименование	K1	€/шт.
1 3695001	Стакан гидрозатвора для сифонов S120, S130	1 шт.	5,28
2 3695003	Уплотняющее кольцо	1 шт.	1,37

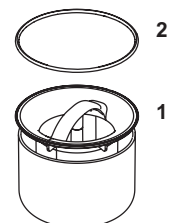

3601400 – сифон низкий горизонтальный DN 50
3601401 – сифон горизонтальный DN 50 для террас и балконов

Артикул	Наименование	K1	€/шт.
3695000	Стакан гидрозатвора для сифонов S50, S110	1 шт.	5,24

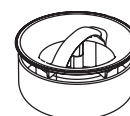

3601500 – сифон горизонтальный DN 50
3601600 – сифон вертикальный DN 50
3603500 – сифон горизонтальный DN 70
3603600 – сифон вертикальный DN 70

Артикул	Наименование	K1	€/шт.
3695001	Стакан гидрозатвора для сифонов S120, S130	1 шт.	5,28

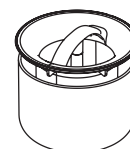

3607500 – сифон горизонтальный DN 100
3607600 – сифон вертикальный DN 100

Артикул	Наименование	K1	€/шт.
3695004	Стакан гидрозатвора для сифонов DN 100	1 шт.	8,66

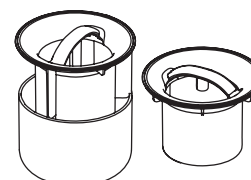

TECEdrainpoint S – запасные части

- 3660011 – Основа для плитки „plate“ 150 мм с монтажным элементом
- 3660001 – Декоративная решетка 100 мм в пластиковой рамке с монтажным элементом
- 3660002 – Декоративная решетка 100 мм в стальной рамке с монтажным элементом
- 3660009 – Декоративная решетка 100 мм в стальной рамке с фиксаторами с монтажным элементом
- 3660003 – Декоративная решетка 150 мм в пластиковой рамке с монтажным элементом
- 3660004 – Декоративная решетка 150 мм в стальной рамке с монтажным элементом
- 3660010 – Декоративная решетка 150 мм в стальной рамке с фиксаторами с монтажным элементом
- 3660007 – Декоративная решетка „quadratum“ 100 мм с монтажным элементом
- 3660008 – Декоративная решетка „quadratum“ 150 мм с монтажным элементом
- 3660005 – Удлинитель с фланцем
- 3660006 – Удлинитель без фланца



Артикул	Наименование	K1	€/шт.
3695003	Уплотняющее кольцо	1 шт.	1,37



Запасные части

TECElinus ДУШЕВЫЕ КАНАЛЫ

АССОРТИМЕНТ И ЦЕНЫ

TECElinus – запасные части

TECElinus душевой канал с основой под плитку „tile“

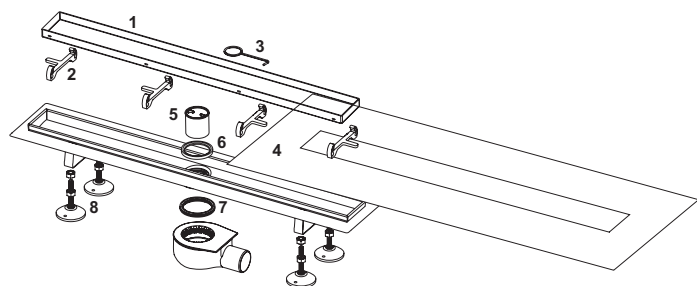

Артикул	Наименование	К1	€/шт.
1	15190000 Манжета уплотнительная, 700 мм	1 шт.	33,88
	15190001 Манжета уплотнительная, 800 мм	1 шт.	35,70
	15190002 Манжета уплотнительная, 900 мм	1 шт.	37,03
2	15190003 Основа для плитки „tile“, 700 мм	1 шт.	72,99
	15190004 Основа для плитки „tile“, 800 мм	1 шт.	76,37
	15190005 Основа для плитки „tile“, 900 мм	1 шт.	79,63
3	15190009 Опоры (4 шт.)	1 компл.	18,35

TECElinus душевой канал с основой под плитку „straight“

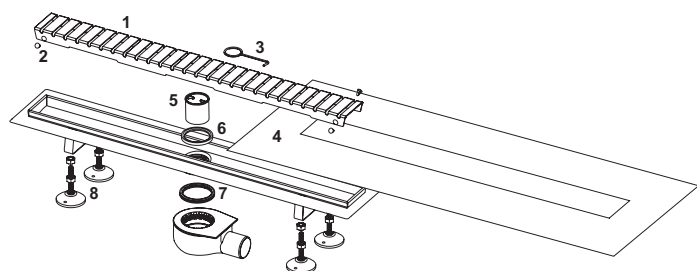

Артикул	Наименование	К1	€/шт.
1	15190000 Манжета уплотнительная, 700 мм	1 шт.	33,88
	15190001 Манжета уплотнительная, 800 мм	1 шт.	35,70
	15190002 Манжета уплотнительная, 900 мм	1 шт.	37,03
2	15190006 Декоративная решетка „straight“, 700 мм	1 шт.	58,26
	15190007 Декоративная решетка „straight“, 800 мм	1 шт.	62,34
	15190008 Декоративная решетка „straight“, 900 мм	1 шт.	66,89
3	15190009 Опоры (4 шт.)	1 компл.	18,35



Запасные части

TECEflex
СИСТЕМА
ТРУБОПРОВОДОВ
С АКСИАЛЬНОЙ
ЗАПРЕССОВКОЙ

АССОРТИМЕНТ И ЦЕНЫ

TECEflex – запасные части

Монтажная заглушка TECE SealSystem

Артикул	Наименование	K1	€/шт.
704808	Уплотнительное кольцо	1 шт.	0,36

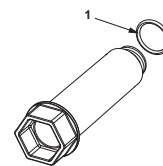

Калибратор для труб TECEflex

Артикул	Наименование	K1	€/шт.
720040	Калибратор	1 шт.	0,88

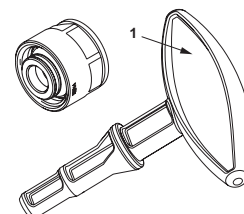

Шаровой кран TECEflex с рукояткой

Артикул	Наименование	K1	€/шт.
8780000	Рукоятка	1 шт.	7,98

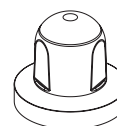

Шаровой кран TECEflex с с декоративным колпачком

Артикул	Наименование	K1	€/шт.
8780100	Декоративный колпачок	1 шт.	4,10

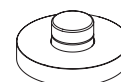

720056 – ручной инструмент для расширения труб RAZ-V

Артикул	Наименование	K1	€/шт.
1 720042	Насадка для расширения 16 мм	1 шт.	49,95
2 720043	Насадка для расширения 20 мм	1 шт.	51,45
3 720045	Насадка для расширения 25 мм	1 шт.	54,54
4 720046	Насадка для расширения 32 мм	1 шт.	56,31
5 720095	Сердечник конусный	1 шт.	29,17
6 720202	Чемодан	1 шт.	62,76

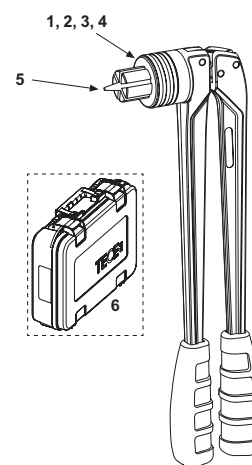

720050 – ручной инструмент для запрессовки пресс-штулок HPW-L

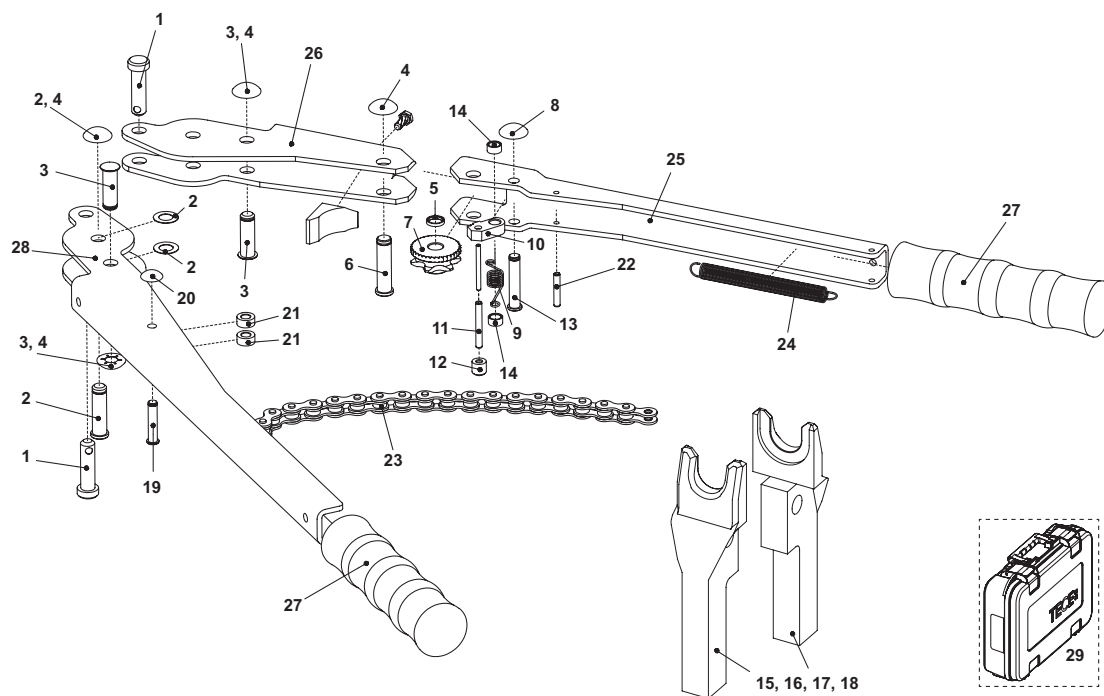

Артикул	Наименование	К1	€/шт.
1	720064 Фиксатор насадок	1 шт.	10,43
2	720048 Центральный штифт в комплекте со стопорным кольцом	1 шт.	17,95
3	720072 Упорный штифт для насадок в комплекте со стопорным кольцом	1 шт.	20,86
4	720096 Стопорное кольцо центрального и упорного штифтов	1 шт.	3,71
5	720169 Распорное кольцо оси зубчатого колеса	1 шт.	2,65
6	720097 Штифт зубчатого колеса	1 шт.	6,01
7	720158 Зубчатое колесо	1 шт.	16,35
8	720069 Стопорное кольцо фиксатора	1 шт.	1,15
9	720060 Пружина фиксатора	1 шт.	1,24
10	720110 Фиксатор зубчатого колеса	1 шт.	14,50
11	720165 Стяжной штифт фиксатора	1 шт.	0,15
12	720166 Колпачок фиксатора	1 шт.	2,78
13	720160 Штифт фиксатора зубчатого колеса	1 шт.	5,04
14	720168 Стопорное кольцо штифта фиксатора	1 шт.	2,65
15	720061 Насадка 14–16 мм (2 шт.)	1 компл.	52,16
16	720062 Насадка 20 мм (2 шт.)	1 компл.	54,81
17	720063 Насадка 25 мм (2 шт.)	1 компл.	55,25
18	720079 Насадка 32 мм (2 шт.)	1 компл.	55,69
19	720066 Ось цепи	1 шт.	5,48
20	720067 Стопорное кольцо оси цепи	1 шт.	0,30
21	720161 Распорное кольцо оси цепи	1 шт.	2,65
22	720162 Стяжной штифт пружины фиксатора	1 шт.	0,24
23	720102 Цепь роликовая	1 шт.	4,24
24	720091 Пружина цепи	1 шт.	0,75
720115	Набор для замены натяжная пружина до 06.2001 пружина шарнира с 07.2001	1 шт.	29,33
25	720157 Рукоятка длинная	1 шт.	62,15
26	720156 Рукоятка короткая	1 шт.	42,29
27	720153 Насадка на рукоятку	1 шт.	3,54
28	720150 Рукоятка	1 шт.	67,54
29	720202 Чемодан	1 шт.	62,76

TECEflex – запасные части

720170 – TECEflex PMA 40 63 для запрессовки пресс-втулок и расширения труб

Артикул	Наименование	К1	€/шт.
1 720213	PMA 40 63 насадка для запрессовки 40 мм, фитинг	1 шт.	119,35
2 720214	PMA 40 63 насадка для запрессовки 40 мм, муфта	1 шт.	119,35
3 720215	PMA 40 63 насадка для запрессовки 50 мм, фитинг	1 шт.	130,55
4 720216	PMA 40 63 насадка для запрессовки 50 мм, муфта	1 шт.	130,55
5 720217	PMA 40 63 насадка для запрессовки 63 мм, фитинг	1 шт.	144,36
6 720218	PMA 40 63 насадка для запрессовки 63 мм, муфта	1 шт.	144,36
7 720219	PMA 40 63 насадка для расширения 40 мм	1 шт.	287,16
8 720220	PMA 40 63 насадка для расширения 50 мм	1 шт.	300,74
9 720221	PMA 40 63 насадка для расширения 63 мм	1 шт.	336,04

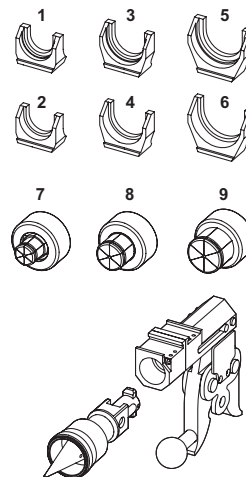

8760008 – труборез TECE

Артикул	Наименование	К1	€/шт.
1 8760009	Запасное лезвие	1 шт.	25,64

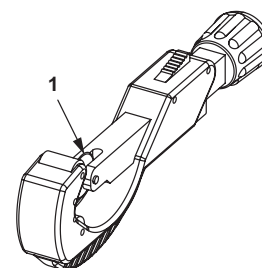



Запасные части

TECElogo
СИСТЕМА
ТРУБОПРОВОДОВ
PUSH-FIT

АССОРТИМЕНТ И ЦЕНЫ

TECElogo – запасные части

TECElogo соединение прямое с накидной гайкой

	Артикул	Наименование	К1	€/шт.
1	8790201	Прокладка плоская 1/2" (10 шт.)	1 компл.	2,41
	8790202	Прокладка плоская 3/4" (10 шт.)	1 компл.	2,50
2	8790116	Уплотнительное кольцо TECElogo 16 (10 шт.)	1 компл.	0,52
	8790120	Уплотнительное кольцо TECElogo 20 (10 шт.)	1 компл.	0,55

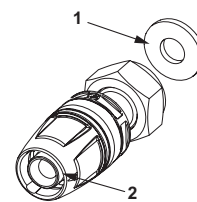

Монтажная заглушка TECE SealSystem

	Артикул	Наименование	К1	€/шт.
1	704808	Уплотнительное кольцо	1 шт.	0,36

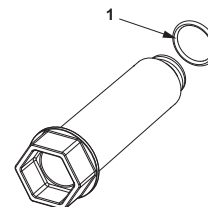

Шаровой кран TECEflex с рукояткой

	Артикул	Наименование	К1	€/шт.
	8780000	Рукоятка	1 шт.	7,98

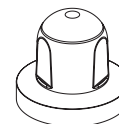

Шаровой кран TECEflex с декоративным колпачком

	Артикул	Наименование	К1	€/шт.
	8780100	Декоративный колпачок	1 шт.	4,10

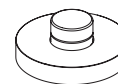

8760002 – ножницы для резки труб

	Артикул	Наименование	К1	€/шт.
	8760003	Запасное лезвие	1 шт.	26,52

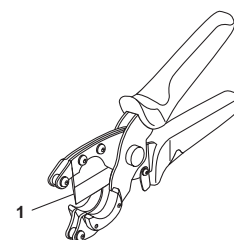

Уплотнительное кольцо для фитингов TECElogo, 10 шт.

Диаметр	Артикул	К1	€/шт.
16	8790116	1 компл.	0,52
20	8790120	1 компл.	0,55
25	8790125	1 компл.	0,57
32	8790132	1 компл.	0,67
40	8790140	1 компл.	0,73
50	8790150	1 компл.	0,85
63	8790163	1 компл.	0,94





Запасные части

TECEfloor
СИСТЕМА
ПОВЕРХНОСТНОГО
ОТОПЛЕНИЯ

АССОРТИМЕНТ И ЦЕНЫ

TECEfloor – запасные части

77610001 – инструмент для монтажа якорных скоб „T8 extra“

Артикул	Наименование	К1	€/шт.
1	77990054 Пружина	1 шт.	0,04
2	77990055 Защитный экран	1 шт.	0,04
3	77990056 Опора	1 шт.	14,32

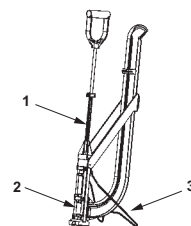

Коллектор отопительного контура TECEfloor из нержавеющей стали, с индикатором потока

Артикул	Наименование	К1	€/шт.
1	77990062 Колпачок вентиля обратной линии	1 шт.	3,83
2	77990052 Вентиль обратной линии	1 шт.	23,63
3	77990072 Ниппель обратной линии	1 шт.	5,19
4	77990061 Воздухоотводчик G1/2"	1 шт.	3,22
5	77990060 Клапан для слива и заполнения системы	1 шт.	12,11
6	77990051 Вентиль подающей линии с расходомером	1 шт.	26,73
7	77990070 Расходомер	1 шт.	13,92
8	77990071 Ниппель подающей линии	1 шт.	7,56
9	77990053 Кронштейны (2 шт.)	1 компл.	13,15

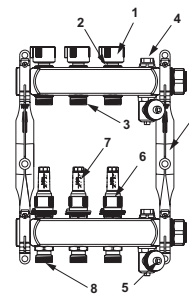

Коллектор отопительного контура TECEfloor из нержавеющей стали, с индикатором потока, круглого сечения

Артикул	Наименование	К1	€/шт.
1	77990062 Колпачок вентиля обратной линии	1 шт.	3,83
2	77990061 Воздухоотводчик G1/2"	1 шт.	3,22
3	77990060 Клапан для слива и заполнения системы	1 шт.	12,11
4	720196 Вентиль обратной линии	1 шт.	6,63
5	77990018 Расходомер	1 шт.	18,21
	720195	1 шт.	15,03

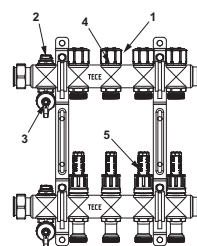

77390010 – модуль подключения пластикового коллектора

Артикул	Наименование	K1	€/шт.
1	77990053 Кронштейны (2 шт.)	1 компл.	13,15
2	77990038 Термометр	1 шт.	9,72

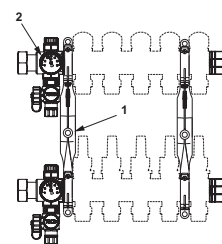

Пластиковый коллектор TECEfloor для систем поверхностного отопления

Артикул	Наименование	K1	€/шт.
1	77990062 Колпачок вентиля обратной линии	1 шт.	3,83
2	77990017 Вентиль обратной линии	1 шт.	20,33
3	77990016 Расходомер	1 шт.	23,43

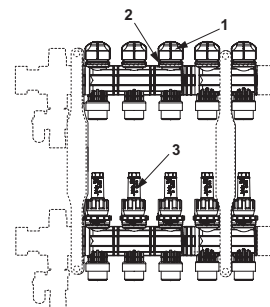

77450000 – насосно-смесительный узел для поверхностного отопления 20-55 °С

Артикул	Наименование	K1	€/шт.
1	77990036 Термостатическая головка с выносным датчиком	1 шт.	76,02
2	77990037 Насос с электронным управлением ES2 15-60/130 мм	1 шт.	299,63
3	77990038 Термометр	1 шт.	9,72

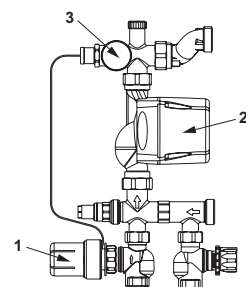

Шкаф коллекторный TECEfloor 110 – встраиваемый

Артикул	Наименование	K1	€/шт.
1	77990040 Кронштейн и крепежные элементы для коллектора	1 шт.	5,30
2	77990012 Замок	1 шт.	0,43
3	77990043 Кронштейн для дверцы	1 шт.	3,03
4	77990020 Нижняя декоративная панель встраиваемого шкафа 400	1 шт.	9,66
	77990021 Нижняя декоративная панель встраиваемого шкафа 540	1 шт.	10,87
	77990022 Нижняя декоративная панель встраиваемого шкафа 690	1 шт.	12,48
	77990023 Нижняя декоративная панель встраиваемого шкафа 840	1 шт.	13,69
	77990024 Нижняя декоративная панель встраиваемого шкафа 990	1 шт.	15,72
	77990025 Нижняя декоративная панель встраиваемого шкафа 1140	1 шт.	17,72
5	77990026 Дверца встраиваемого шкафа 400	1 шт.	52,76
	77990027 Дверца встраиваемого шкафа 540	1 шт.	57,99
	77990028 Дверца встраиваемого шкафа 690	1 шт.	67,26
	77990029 Дверца встраиваемого шкафа 840	1 шт.	74,11
	77990030 Дверца встраиваемого шкафа 990	1 шт.	85,40
	77990031 Дверца встраиваемого шкафа 1140	1 шт.	103,91

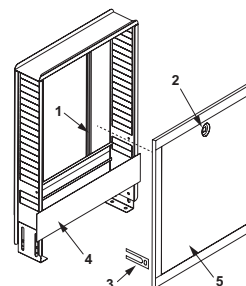

TECEfloor – запасные части

Регулировочный узел TECEfloor RTL

Артикул	Наименование	K1	€/шт.
1 77990064	Комплект крепежных элементов	1 компл.	9,53

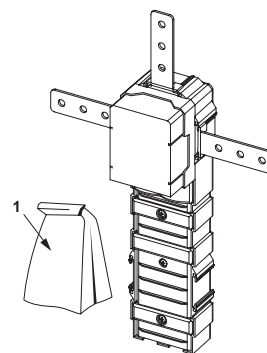

Лицевая панель RTL box

Артикул	Наименование	K1	€/шт.
1 77990067	Стеклопанель лицевая панель RTL box, черная	1 шт.	38,74
77990068	Стеклопанель лицевая панель RTL box, белая	1 шт.	38,74
2 77990066	Регулятор панели RTL box, алюминиевый	1 шт.	44,93
3 77990065	Комплект крепежных элементов	1 компл.	13,59

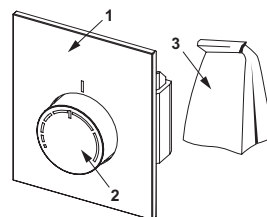

8760002 – ножницы для резки труб

Артикул	Наименование	K1	€/шт.
8760003	Запасное лезвие	1 шт.	26,52

